

VERTALING VAN DE ORIGINELE VERSIE

PANHANS

QUALITÄT SEIT 1918



Gebruiksaanwijzing

Formaatzaagmachine PANHANS - 680|100



Maschine type: **Formaatzaagmachine 680|100**

HOKUBEMA Maschinenbau GmbH

Graf-Stauffenberg-Kaserne, Binger Str. 28 | Halle 120

DE 72488 Sigmaringen | Tel. +49 07571 755-0

E-Mail: info@hokubema-panhans.de | Web: <https://hokubema-panhans.de>

Plaats voor notities:

HOKUBEMA Maschinenbau GmbH

Graf-Stauffenberg-Kaserne
 Binger Straße 28 | Halle 120
 DE 72488 Sigmaringen
 Tel.: +49 (0)7571-755-0
 Fax: +49 (0)7571-755-222

Acceptatieverklaring

Type machine:		
Machine nr.:		
Bouwjaar:		
Klantadres (locatie van de machine):		
Naam:		
Straat:		
Postcode/stad:		
Telefoon:	Fax:	
E-Mail:		
Garantie: Op grond van onze verkoop-, leverings- en betalingsvoorwaarden van de desbetreffende actuele stand gaan wij uit van een garantie van 12 maanden , gerekend vanaf de dag van levering, voor materiële gebreken en gebreken aan de titel in verband met de levering voor de bovengenoemde machine.		
Garantieclaims: Garantieclaims van de HOKUBEMA Maschinenbau GmbH zijn alleen geldig als deze overdrachtsverklaring is ondertekend en de machine volgens de voorschriften in gebruik is genomen. Gelieve deze verklaring te ondertekenen en zo spoedig mogelijk aan ons terug te zenden. Belangrijk: Lees en volg de instructies in hoofdstuk ⇨ 1 " <u>Aansprakelijkheid en garantie</u> ".		
Bevestiging van de koper: <input checked="" type="checkbox"/> De hierboven beschreven machine is door mij gekocht. <input checked="" type="checkbox"/> Samen met deze overdrachtsverklaring werd mij de voor de machine geldende gebruiksaanwijzing overhandigd (versie: _____) <input checked="" type="checkbox"/> De koper erkent de inhoud van de gebruiksaanwijzing. <input checked="" type="checkbox"/> De gebruiksaanwijzing is door mij en door alle personen die verantwoordelijk zijn voor de bediening van de genoemde machine gelezen en begrepen. Ik zal ervoor zorgen dat personen die later aan de machine werken ook dienovereenkomstig worden geïnstrueerd.		
_____	_____	_____
Naam en functie	Datum	Handtekening van de klant
Adres van de dealer (bedrijfsstempel):		De machine is met inbegrip van de gebruiksaanwijzing aan de koper overhandigd en geïnstalleerd volgens de aanwijzingen in de gebruiksaanwijzing.

		Datum Handtekening - klantendienst

Plaats voor notities:

HOKUBEMA Maschinenbau GmbH

Graf-Stauffenberg-Kaserne
 Binger Straße 28 | Halle 120
 DE 72488 Sigmaringen
 Tel.: +49 (0)7571-755-0
 Fax: +49 (0)7571-755-222

Acceptatieverklaring

Type machine:		
Machine nr.:		
Bouwjaar:		
Klantadres (locatie van de machine):		
Naam:		
Straat:		
Postcode/stad:		
Telefoon:	Fax:	
E-Mail:		
Garantie:		
<p>Op grond van onze verkoop-, leverings- en betalingsvoorwaarden van de desbetreffende actuele stand gaan wij uit van een garantie van 12 maanden, gerekend vanaf de dag van levering, voor materiële gebreken en gebreken aan de titel in verband met de levering voor de bovengenoemde machine.</p>		
Garantieclaims:		
<p>Garantieclaims van de HOKUBEMA Maschinenbau GmbH zijn alleen geldig als deze overdrachtsverklaring is ondertekend en de machine volgens de voorschriften in gebruik is genomen. Gelieve deze verklaring te ondertekenen en zo spoedig mogelijk aan ons terug te zenden.</p>		
<p>Belangrijk: Lees en volg de instructies in hoofdstuk ⇨ 1 "<u>Aansprakelijkheid en garantie</u>".</p>		
Bevestiging van de koper:		
<ul style="list-style-type: none"> ✓ De hierboven beschreven machine is door mij gekocht. ✓ Samen met deze overdrachtsverklaring werd mij de voor de machine geldende gebruiksaanwijzing overhandigd (versie: _____) ✓ De koper erkent de inhoud van de gebruiksaanwijzing. ✓ De gebruiksaanwijzing is door mij en door alle personen die verantwoordelijk zijn voor de bediening van de genoemde machine gelezen en begrepen. Ik zal ervoor zorgen dat personen die later aan de machine werken ook dienovereenkomstig worden geïnstrueerd. 		
_____	_____	_____
Naam en functie	Datum	Handtekening van de klant
Adres van de dealer (bedrijfsstempel):		De machine is met inbegrip van de gebruiksaanwijzing aan de koper overhandigd en geïnstalleerd volgens de aanwijzingen in de gebruiksaanwijzing.

		Datum Handtekening - klantendienst

Inhoudsopgave

1	Aansprakelijkheid en garantie.....	11
2	Inleiding.....	12
2.1	Wettelijke kennisgeving.....	12
2.2	Afbeeldingen.....	12
3	Symbolen.....	12
3.1	Algemene symbolen.....	12
3.2	Symbolen in veiligheidsinstructies.....	13
4	Algemeen.....	14
4.1	Beoogd gebruik.....	14
4.2	Doelgroep en voorkennis.....	14
4.3	Vereisten voor de exploitanten.....	14
4.4	Advies over ongevallenpreventie.....	15
4.5	Algemene veiligheidsvoorschriften.....	15
4.6	Structuur en functie.....	16
4.7	Standaarduitrusting.....	16
4.8	Speciale uitrusting.....	17
4.9	Uitbreidbaarheid.....	17
5	Beveiliging.....	18
5.1	Basis veiligheidsinstructies.....	18
5.1.1	Toepassingsgebied en beoogd gebruik.....	18
5.1.2	Wijzigingen en aanpassingen aan de machine.....	18
5.1.3	Resterende risico's.....	19
5.1.4	Leef de milieubeschermingsvoorschriften na.....	20
5.1.5	Organisatorische maatregelen.....	21
5.1.6	Personeelsselectie en -kwalificatie - basistaken.....	21
5.2	Veiligheidsvoorschriften voor specifieke gebruiksfasen.....	22
5.2.1	Normale werking.....	22
5.2.2	Speciale werkzaamheden in het kader van onderhoudswerkzaamheden en probleemoplossing in de workflow.....	22
5.3	Veilige werkmethoden.....	23
5.4	Gevarenzones op de formaatzaag.....	24
5.4.1	Gevarenzone van cirkelzaagblad.....	24
5.4.2	Gevarenzones rondom de machine.....	24
5.5	Maatregelen die terugslagvoorkomen.....	25
5.5.1	Gebruik aanslag, geleiders en zaagkap.....	25
5.5.2	Nooit zonder spouwmes werken.....	25
5.5.3	Parallelgeleider bij het op breedte zagen van korte werkstukken.....	25
5.5.4	Parallelliteit van de parallelgeleider.....	26
5.5.5	Kleine stukken zagen op de parallelgeleider.....	26
5.6	Speciale eigenschappen van afschermingen van polycarbonaat (plexiglas).....	26
5.6.1	Effect van koelsmeermiddelen op polycarbonaat.....	27
6	Machine gegevens.....	27

6.1	Technische gegevens	27
6.2	Technische kenmerken	28
6.3	Emissiewaarden	29
6.3.1	Geluidsemissiewaarden.....	29
7	Afmetingen.....	30
7.1	Werkplaatsen.....	30
7.2	Afmetingen (vooraanzicht)	30
7.3	Afmetingen (bovenaanzicht).....	31
8	Installatie en verbindingen.....	32
8.1	Overname	32
8.2	Transport naar de plaats van installatie.....	32
8.3	Nivellering met waterpas.....	33
8.3.1	Procedure in het normale geval	33
8.3.2	Procedure in uitzonderlijke gevallen	33
8.4	Sjorren in een transportvoertuig	34
8.5	Tussentijdse opslag	34
8.6	Aansluiting van het afzuigsysteem.....	35
8.7	Elektrische aansluiting	36
8.8	Voorzekeringen (ter plaatse)	36
9	Onderdelen en bedieningselementen.....	37
10	Montage en gebruik	39
10.1	Loopwagen.....	39
10.2	Parallelgeleider	39
10.2.1	Parallelgeleider monteren	40
10.2.2	Bediening van de parallelgeleider	40
10.3	Afkorttafel monteren	41
10.3.1	Afkorttafel verplaatsen.....	41
10.4	Gebruik telescopische aanslag voor 90° snede	42
10.5	Gebruik de telescopische aanslag als hoek- en verstekaanslag	43
10.5.1	Zaaghoek instellen op 15° (voorbeeld)	43
10.5.2	Zaaglengte instellen op 93 cm (voorbeeld)	43
10.5.3	Gebruik van verdere aanslagkleppen	44
10.5.4	Uittrekbare aanslaggeleider	44
10.5.5	Aflezen van de zaaglengte	44
10.6	Linialen voor telescopische aanslag kalibreren	45
10.7	Zwenkbare zaagkap	46
10.8	Zaagkap vervangen	46
11	Inbedrijfstelling	47
11.1	Bedieningselementen	47
11.2	Inschakelen	47
11.3	Uitschakelen	47
11.4	Veiligheidsvoorzieningen	48

11.4.1	Zaagkap met spaanbescherming en afzuigfunctie.....	48
11.4.2	Veiligheidsschakelaars.....	48
11.4.3	Noodstopknoppen.....	48
12	Bediening van het 4,7" touch display.....	49
12.1	Startscherm.....	49
12.2	Statusvenster.....	49
12.3	Taal instellen.....	50
12.4	Machineoverzicht.....	50
12.5	Zaagblad kalibreren.....	50
12.5.1	Zaagbladhoogte kalibreren.....	51
12.5.2	Zaagbladhoek kalibreren.....	52
12.6	Datum en tijd (vanaf softwareversie 1.9).....	53
13	Rotatiesnelheid instellen.....	53
14	Zaagblad vervangen.....	54
14.1	Zaagblad demonteren.....	54
14.2	Hoofdzaagblad monteren.....	55
14.3	Spouwmes instellen.....	55
15	Optionele onderdelen.....	56
15.1	Digitale telescopische aanslag.....	56
15.2	Digitale telescopische aanslag kalibreren.....	56
15.2.1	Referentiemaat veranderen/invoeren.....	57
15.3	Parallelgeleider links van het zaagblad.....	58
15.4	Dubbelzijdige verstekaanslagen DSG-A en DSG-D.....	58
15.5	“Digit PAB” absoluut meetsysteem voor parallelgeleider.....	59
15.5.1	Digit PAB functies.....	59
15.5.2	Digit PAB bediening.....	59
15.5.3	Digit PAB zaagbreedtes.....	59
15.6	Aanvoerapparaat 76.....	60
15.6.1	Aanvoerapparaat bevestigen.....	60
15.7	Verstelbaar voorrits zaagblad “QuickStep”.....	61
15.7.1	Snijbreedte instellen.....	61
16	Voorrits zaagblad vervangen.....	62
17	Handmatige voorritser 1750.....	63
17.1.1	Handmatige voorritser instellen.....	64
17.2	Sproei-inrichting.....	64
17.2.1	Speciale kenmerken bij het gebruik van een sproei-inrichting.....	64
17.3	Laserapparatuur.....	65
17.4	Trimmen met de laser.....	65
17.5	Speciale kenmerken tijdens gebruik.....	65
17.6	Zwenkinrichting voor afkorttafel.....	66
17.6.1	Zwenkarm op de afkorttafel monteren.....	66
17.6.2	Afkorttafel opnieuw bevestigen.....	66

18	Problemen oplossen.....	67
18.1	Algemene storingen.....	67
18.2	Foutmeldingen op de touch display.....	68
18.3	V-riem naspannen / vervangen.....	69
19	Onderhoud en inspectie.....	70
19.1	Smeerinstructies.....	70
20	Opties en accessoires.....	71
20.1	Zaageenheden.....	71
20.2	Machinebediening.....	71
20.3	Optionele aanslagsystemen.....	71
20.4	Loopwagens en afkorttafels.....	72
20.5	Ondersteuningssystemen.....	73
20.6	Speciale accessoires.....	73
21	Ontmanteling en sloop.....	74
	EG-verklaring van overeenstemming.....	75

Lijst van figuren

Figuur 1:	Cirkelzaagblad.....	12
Figuur 2:	Gevarenzone cirkelzaagblad.....	24
Figuur 3:	Gevarenzones rondom de machine.....	24
Figuur 4:	Korte werkstukken op breedte zagen.....	25
Figuur 5:	Afbuigwig op de tafel.....	26
Figuur 6:	Typeplaat.....	27
Figuur 7:	Werkplaatsen.....	30
Figuur 8:	Afmetingen (vooraanzicht).....	30
Figuur 9:	Afmetingen (bovenaanzicht).....	31
Figuur 10:	Machine transport.....	32
Figuur 11:	Stelschroeven achter (normaal).....	33
Figuur 12:	Stelschroeven vooraan (uitzondering).....	33
Figuur 13:	Sjoroog (4 x).....	34
Figuur 14:	Diameter zuigmondstuk (boven).....	35
Figuur 15:	Diameter zuigmondstuk (onder).....	35
Figuur 16:	Elektrische klemmenkast.....	36
Figuur 17:	Onderdelen en bedieningselementen (vooraanzicht).....	37
Figuur 18:	Onderdelen en bedieningselementen (diagonaal zicht).....	37
Figuur 19:	Onderdelen en bedieningselementen (bovenaanzicht).....	38
Figuur 20:	Bedieningselementen op de loopwagen.....	39
Figuur 21:	Parallelgeleider.....	39
Figuur 22:	Parallelgeleider monteren.....	40
Figuur 23:	Parallelgeleider bedienen.....	40
Figuur 24:	Afkorttafel monteren.....	41
Figuur 25:	Fixatie van de afkorttafel.....	41
Figuur 26:	Afkorttafel verplaatsen.....	41
Figuur 27:	Aanslag monteren.....	42
Figuur 28:	Telescopische aanslag staat op nul.....	42
Figuur 29:	Zaagsnede 90° voorbereiden.....	42
Figuur 30:	Plaats de geleidebout.....	42
Figuur 31:	Winkelschnitte instellen.....	43
Figuur 32:	Geleiderail op de telescopische aanslag afstellen.....	43
Figuur 33:	Zaaglengte instellen.....	43
Figuur 34:	Beschikbare aanslagkleppen.....	44
Figuur 35:	Uittrekbare aanslaggeleider.....	44

Figuur 36: Linialen op de aanslaggeleider.....	44
Figuur 37: Bevestigingswiel	45
Figuur 38: Zwenkarm voor zaagkap	46
Figuur 39: Zaagkap vervangen	46
Figuur 40: Bedieningselementen	47
Figuur 41: Startscherm	49
Figuur 42: Statusvenster.....	49
Figuur 43: Taal instellen.....	50
Figuur 44: Machineoverzicht met actuele posities en rotatiesnelheid	50
Figuur 45: Zaagbladhoogte 50 mm	51
Figuur 46: Zaagbladhoogte kalibreren	51
Figuur 47: Kalibratiewaarde voor hoogte overnemen	51
Figuur 48: Lichtspleet	52
Figuur 49: Zaagbladhoek kalibreren	52
Figuur 50: Kalibratiewaarde voor hoek overnemen	52
Figuur 51: Datum en tijd instellen	53
Figuur 52: Rotatiesnelheid aanpassen - riem losmaken	53
Figuur 53: Snelheidsschema	53
Figuur 54: Grendel op de loopwagen	54
Figuur 55: Veiligheidsgrendel op loopwagen.....	54
Figuur 56: Vouw de spaanklep naar voren	54
Figuur 57: Zaagbladflens Klemschroef.....	54
Figuur 58: Spouwmes instellen (symbolische weergave)	55
Figuur 59: Digitale telescopaanslag	56
Figuur 60: Weergavemodus mm/ABS.....	56
Figuur 61: Voorbeeld van opgeslagen referentiemaat	56
Figuur 62: Weergave wijkt af van de referentiemaat	56
Figuur 63: Referentiemaat veranderen/invoeren 1.....	57
Figuur 64: Referentiemaat veranderen/invoeren 2.....	57
Figuur 65: Referentiemaat veranderen/invoeren 3.....	57
Figuur 66: Referentiemaat veranderen/invoeren 4.....	57
Figuur 67: Referentiemaat veranderen/invoeren 5.....	57
Figuur 68: Opbouw parallelgeleider links van het zaagblad	58
Figuur 69: Aanslagklep (links van het zaagblad)	58
Figuur 70: DSG-A (analoog).....	58
Figuur 71: DSG-D (met digitaal display)	58
Figuur 72: Digit PAB.....	59
Figuur 73: Parallelgeleider met Digit-PAB.....	59
Figuur 74: Aanvoerapparaat 76	60
Figuur 75: Aanvoerapparaat bevestigen.....	60
Figuur 76: Quickstep-verstelsysteem voor voorrits zaagblad	61
Figuur 77: Quickstep snelspanschroef.....	62
Figuur 78: Zaagbladflens van de voorritser.....	63
Figuur 79: Grendel op de chipflap	63
Figuur 80: Stelwielen voor voorritser	64
Figuur 81: Laserapparatuur	65
Figuur 82: Trimmen met behulp van laserstraal	65
Figuur 83: Zwenkarm positioneren en monteren	66
Figuur 84: Afkorttafel zwenken	66
Figuur 85: Eindpositie parkeren.....	66
Figuur 86: Foutmelding 1.....	68
Figuur 87: Foutmelding 2.....	68
Figuur 88: Foutmelding 3.....	68
Figuur 89: Foutmelding 4.....	68
Figuur 90: Foutmelding 5.....	68
Figuur 91: Foutmelding 6.....	68
Figuur 92: Foutmelding 7.....	68
Figuur 93: V-riemspanning.....	69
Figuur 94: Smeerpunten op de hoogteverstelling	70

Herzieningen:

Herziening	Auteur	Verander
000	AG	Duits origineel vertaald.

Datum
07.09.2023

1 Aansprakelijkheid en garantie

Bij aankoop van een machine gelden steeds de Algemene Verkoop- en Leveringsvoorwaarden van HOKUBEMA Maschinenbau GmbH. Deze worden uiterlijk bij de sluiting van het contract aan de koper of de exploitant ter beschikking gesteld.



BELANGRIJK: De aansprakelijkheid en garantieclaims gaan pas in op het moment dat de door de dealer en/of eindklant ondertekende acceptatieverklaring (zie ⇒ pagina 3 resp. 5) voor de geleverde machine schriftelijk door HOKUBEMA Maschinenbau GmbH is ontvangen.

Aansprakelijkheid en garantieclaims voor persoonlijk letsel en materiële schade zijn in het algemeen uitgesloten als ze te wijten zijn aan een of meer van de volgende oorzaken:

- Ingebruikneming van de machine zonder voorafgaande technische instructie door een bevoegd en voldoende opgeleid vakman die de werking en de gevaren van de machine kent.
- Elektrische aansluiting en reparatie- en/of onderhoudswerkzaamheden aan elektrische componenten door personeel dat niet over de juiste kwalificaties beschikt.
- Aansluiting alsmede reparatie en/of onderhoud van hydraulische of pneumatische onderdelen door personeel dat niet over de juiste kwalificaties beschikt.
- Niet-naleving van de instructies in de handleiding, in het bijzonder het hoofdstuk "Veiligheid".
- Onjuist gebruik of bediening in een niet toegestaan toepassingsgebied.
- Onjuiste montage, inbedrijfstelling, bediening en onderhoud van de machine.
- Ongeoorloofde verbouwingen of wijzigingen aan de machine of een extra onderdeel.
- Het bedienen van de machine zonder gebruik te maken van alle beschermingsmiddelen die voor de operatie beschikbaar zijn.
- Ontoereikende controle en onderhoud van de machineonderdelen en beveiligingsinrichtingen.
- De machine blijven gebruiken wanneer er storingen, schade of defecten aanwezig zijn.
- Verwerking van materialen die niet overeenkomen met het toepassingsgebied van de machine.
- Het uitvoeren van handelingen die niet zijn toegestaan voor de geleverde machine.
- Gebruik van gereedschap dat niet is toegestaan voor de geleverde machine.
- De machine buiten of in een vochtige, natte of potentieel explosieve omgeving gebruiken.
- Gebruik van de machine buiten de toegestane omgevingstemperaturen of luchtvochtigheid.
- Grote nalatigheid bij het hanteren of bedienen van de machine.
- Inslag door vreemde voorwerpen, bv. stenen, metalen onderdelen, enz.
- Onjuist uitgevoerde reparaties.
- Catastrofale gebeurtenissen door overmacht.

2 Inleiding

Deze gebruiksaanwijzing is bedoeld om de machine beter te leren kennen en optimaal gebruik te maken van de beoogde toepassingen. Bovendien bevat deze belangrijke informatie over hoe de machine veilig, correct en zuinig te bedienen. Naleving van dit document helpt gevaren te voorkomen, reparatiekosten en stilstand te beperken en de betrouwbaarheid en levensduur van de machine te verhogen.

Daarnaast dient deze gebruiksaanwijzing als aanvulling op instructies op basis van nationale regelgeving voor ongevalpreventie en milieubescherming.



Figuur 1: Cirkelzaagblad

Naast deze gebruiksaanwijzing en de in het land van gebruik en op de plaats van gebruik geldende bindende voorschriften ter voorkoming van ongevallen moeten ook de erkende technische regels voor veilig en vakkundig werken in acht worden genomen.



Deze gebruiksaanwijzing moet altijd beschikbaar zijn op de plaats waar de machine wordt gebruikt. Het is van te lezen en toe te passen door iedere persoon die met de machine moet werken, bijv.

- tijdens de werking, met inbegrip van het opzetten, het oplossen van problemen in het werkproces, het elimineren van productieafval en zorg,
- in onderhoud (onderhoud, inspectie, reparatie)
- en/of tijdens het vervoer.

2.1 Wettelijke kennisgeving

De gehele inhoud van deze gebruiksaanwijzing valt onder de gebruiksrechten en het auteursrecht van Hokubema Maschinenbau GmbH. Elke reproductie, wijziging, verder gebruik en publicatie in andere elektronische of gedrukte media, evenals de publicatie op het internet, vereist de voorafgaande schriftelijke toestemming van Hokubema Maschinenbau GmbH.

2.2 Afbeeldingen

Alle foto's, illustraties en grafieken in dit document dienen uitsluitend ter illustratie en voor een beter begrip. Deze kunnen afwijken van de huidige status van de machine. Afbeeldingen op de omslag en algemene weergaven kunnen ook optionele onderdelen en speciale accessoires bevatten.

3 Symbolen

3.1 Algemene symbolen

Symbol	Betekenis
	Signalenpassages in de gebruiksaanwijzing die bijzonder in acht moeten worden genomen om storingen of om schade aan de machine te voorkomen.
	Gekoppelde kruisverwijzingen naar hoofdstukken, paragrafen of illustraties in dit document.
	Verwijzing naar een afzonderlijk document of naar een externe bron van derden.

3.2 Symbolen in veiligheidsinstructies

Symbol	Veiligheid
	Algemeen waarschuwingsteken dat verhoogde aandacht vereist! <i>Doet u dit niet, dan kan dit leiden tot letsel of materiële schade.</i>
	Verwijzing naar een mogelijk gevaar door heftruckverkeer! <i>Doet u dit niet, dan kan dit leiden tot levensgevaarlijke verwondingen.</i>
	Opmerking wijst op een mogelijk gevaar door zwevende lasten! <i>Doet u dit niet, dan kan dit leiden tot levensgevaarlijke verwondingen.</i>
	Deze veiligheidsinstructie wijst op mogelijk valgevaar! <i>Het niet opvolgen van deze instructies kan leiden tot ernstig letsel.</i>
	Deze veiligheidsinstructie wijst op een mogelijk gevaarlijk snijgevaar! <i>Risico op persoonlijk letsel en mogelijk extra materiële schade.</i>
	Let op de verplichting om beschermende handschoenen te dragen! <i>Het niet in acht nemen van deze instructies kan leiden tot persoonlijk letsel.</i>
	Let op de verplichting gehoorbescherming te dragen! <i>Het niet in acht nemen van deze instructies kan leiden tot persoonlijk letsel.</i>
	Let op de verplichting om een veiligheidsbril te dragen! <i>Het niet in acht nemen van deze instructies kan leiden tot persoonlijk letsel.</i>
	Let op de verplichting om een ademhalingsmasker te dragen! <i>De niet-naleving het niet opvolgen van deze instructies kan leiden tot ademhalingsmoeilijkheden en longschade.</i>
	Let op de verplichting om veiligheidsschoenen te dragen! <i>Het niet in acht nemen van deze instructies kan leiden tot persoonlijk letsel.</i>
	Mogelijk gevaarlijk knelgevaar in de buurt van stilstaande voorwerpen! <i>Risico op persoonlijk letsel en mogelijk extra materiële schade.</i>
	Verwijzing naar een mogelijk gevaarlijk pletgevaar! <i>Risico op persoonlijk letsel en mogelijk extra materiële schade.</i>
	Let op mogelijke gevaren door elektrische spanning! <i>De niet-naleving kan leiden tot levensgevaarlijke verwondingen en schade aan eigendommen.</i>
	Brandgevaar! Rook niet en steek geen open vuur aan.
	Toegang voor onbevoegden verboden! <i>Risico op persoonlijk letsel en mogelijk extra materiële schade.</i>
	Dit Veiligheidsmelding wijst op een mogelijk gevaarlijk trekgevaar! Het dragen van lang los haar en losse kleding is verboden! <i>Risico op persoonlijk letsel en mogelijk extra materiële schade.</i>

4 Algemeen

Deze formaatzaag werd door HOKUBEMA Maschinenbau GmbH geproduceerd volgens de huidige stand van de techniek en als complete machine op de markt gebracht. Alle wettelijke en normatieve voorschriften werden nageleefd. Alle meetschalen zijn vervaardigd volgens nauwkeurigheidsklasse 2 in overeenstemming met de kalibratievoorschriften.

4.1 Beoogd gebruik

De PANHANS - 680|100 formaatzaagmachine is ontworpen voor het zagen van materialen waarvoor het gebruikte zaagblad geschikt is (bijv. hout, spaanplaat, fineer, kunststof of aluminium). Deze formaatzaag is niet geschikt voor het zagen van metaal, kunststof, sloophout (dat spijkers, schroeven en andere metalen onderdelen kan bevatten). De formaatzaag mag alleen worden gebruikt op een vlakke, vaste ondergrond met een minimum draagvermogen van 1.000 kg/m².



Onjuist gebruik kan personen in gevaar brengen en verwondingen veroorzaken leiden tot schade aan de machine.

4.2 Doelgroep en voorkennis

Deze bedienings- en onderhoudshandleiding is bestemd voor het bedienings- en onderhoudspersoneel van de machine. Het bedieningspersoneel wordt bepaald door de exploitant. Het bedienend personeel moet aan de volgende eisen voldoen:

- Technische basiskennis (bijv. een opleiding tot timmerman, slotenmaker, enz. en/of praktijkervaring in het bedienen van formaatzaagmachines of houtbewerkingsmachines)
- Lezen en begrijpen van deze bedienings- en onderhoudsinstructies

Om de kennis te verwerven die nodig is om deze machine te bedienen, moet de bediener de volgende maatregelen uitvoeren:

- Producttraining voor elke operator (inclusief extern personeel)
- Regelmatige veiligheidsinstructies

4.3 Vereisten voor de exploitanten

- De formaatzaagmachine mag alleen worden bediend door geschoold personeel dat ook deze bedienings- en onderhoudshandleiding heeft gelezen.
- Inspectie, onderhoud, reiniging en reparatie mogen alleen worden uitgevoerd door technische specialisten met een productspecifieke opleiding en een mechanische en/of elektrische opleiding.
- Specialisten met een productspecifieke opleiding moeten worden aangesteld en verantwoordelijk worden gesteld voor de planning en de controle van de werkzaamheden.
- De wettelijke minimumleeftijd moet in acht worden genomen.
- De nationale voorschriften ter bescherming van de werknemers moeten worden nageleefd.

4.4 Advies over ongevallenpreventie

De volgende veiligheidsvoorschriften en verplichtingen zijn van toepassing bij het omgaan met de machine:

- Voorkom dat onbevoegden toegang hebben tot de formaatzaagmachine.
- Houd vreemden uit de buurt van de gevarenczones en de gevaarlijke punten.
- De aanwezige vreemden herhaaldelijk informeren over bestaande restructies (zie sectie ⇒ 5.1.3).
- Herhaalde opleiding en instructie voor personen die in de buurt van een formaatzaagmachine moeten zijn, die ook wordt geregistreerd.
- Nieuwe werknemers moeten intern worden opgeleid op de formaatzaagmachine en deze opleiding moet worden gedocumenteerd.

4.5 Algemene veiligheidsvoorschriften

In het algemeen gelden de volgende veiligheidsvoorschriften en verplichtingen bij de omgang met de machine:

- Een formaatzaagmachine mag alleen in perfecte en schone staat worden gebruikt.
- Het is verboden om beveiligings-, veiligheids- of bewakingsapparatuur te verwijderen, te wijzigen, te omzeilen of te omzeilen.
- Het is verboden een formaatzaagmachine om te bouwen of te wijzigen zonder schriftelijke toestemming van de fabrikant/leverancier.
- Storingen of beschadigingen moeten onmiddellijk aan de exploitant worden gemeld. Deze moeten onmiddellijk worden verwijderd en indien nodig gerepareerd.
- Voor reparaties mogen alleen originele reserveonderdelen worden gebruikt.
- Alle beschermings-, veiligheids- en controle-inrichtingen moeten regelmatig door de exploitant worden gecontroleerd en onderhouden.
- Alleen geïnstrueerde, opgeleide of gekwalificeerde personen mogen aan deze machine werken.
- De onderhoudswerkzaamheden moeten worden uitgevoerd en gedocumenteerd overeenkomstig de onderhoudsvoorschriften.
- Na onderhoud of reparatie mag de machine alleen worden gestart als alle afschermingen zijn gemonteerd. Hiervoor moet een verantwoordelijke persoon worden aangewezen die de correcte installatie van de beveiligingsinrichtingen controleert.
- Voor de bediening van een formaatzaagmachine gelden de desbetreffende nationale beschermingsvoorschriften voor werknemers en de nationale veiligheids- en ongevallenpreventievoorschriften.

4.6 Structuur en functie

- PANHANS - 680|100 - Formaatzaag met kantelbaar zaagblad 0 ... 46°.
- Zaaglengthe loopwagen 3400 mm -> loopwagenlengthe 3200 mm
- Tafel met een werkoppervlak van 655 mm x 1200 mm
- Zaagbreedte met parallelgeleider: 1030 mm
- Zaaghoogte bij 90°: max. 155 mm
- Zaaghoogte bij 46°: max. 105 mm

De aandrijving wordt verzorgd door een driefasenmotor. De snelheid wordt aangepast door de aandrijfriem te verschuiven. De rotatiesnelheden worden weergegeven op het touch display.

De cirkelzaagas (Ø 30 mm) is geschikt voor zaagbladen tot Ø 450 mm.

De hoogte- en hoekinstelling van het cirkelzaagblad wordt in de jog-modus elektromotorisch uitgevoerd door middel van druktoetsen, waarbij de huidige posities kunnen worden afgelezen op het touch display. De dubbele loopwagen van speciale aluminium profielen loopt op slijtvaste geleiderails. De afkorttafel is vastgehaakt aan de loopwagen en wordt ondersteund door een sterke telescopische zwenkarm. De telescopische aanslag heeft doorlopende schalen en een verstelbare schuif. Hij kan worden verlengd tot 3500 mm en kan aan beide zijden van de kruisslede worden gebruikt.

De parallelgeleider met snelspanner kan worden aangepast aan elke afmeting tot 1030 mm.

De hoofdschakelaar is vergrendelbaar. De motorrem en de ster-driehoek-start worden geregeld via een contactor circuit.

4.7 Standaarduitrusting

- Zaagmotor 5,5 kW (7,5 pk)
- 4 rotatiesnelheden met zaagblad-Ø 450 mm, zaaghoogte 155 mm, overhangende zaagkap
- Telescopische aanslag op de afkorttafel met mm-schaalverdeling en telescopisch uitschuifbaar tot 3500 mm; met 2 stuks robuuste en spelingsvrije aanslagkleppen (beweegbaar)
- Telescopische aanslag aan beide zijden te gebruiken als hoekverstekaanslag tot 46°
- Tafeluitbreiding 1200 x 600 mm
- Tafelverlenging 750 x 655 mm
- Handmatig verstelbare parallelgeleider met snijbreedte tot 1030 mm
- Elektronische, slijtagevrije motorrem
- Beschermkap met verwisselbaar breed/smал inzetstuk
- Afkorttafel met steunrol aan de smalle buitenzijde
- Bediening via bedieningspaneel met 4,7" touchscreen display (hoogte- en neiginstelling van de zaagunit en snelheid)
- APA zaagbladsnelspanstelsysteem
- Cirkelzaagblad Ø 400 mm intrekbaar onder tafel
- Zuigmondstukken met Ø 120 mm op het machinelichaam en Ø 80 mm op de beschermkap
- Drukknopbediening met elektronische zachte aanloop (start/stop)
- Spouwmes 250 mm tot 450 mm, breedte 2,5 mm (artikelnr. 0001.0864)
- Zeskantstiftsleutel SW 4 (artikelnr. 0345.0741)
- Houten duwstok 2391 (artikelnr. 3416)
- Steeksleutel SW 17 (artikelnr. 0746.0992)
- Duwblok 2390 (artikelnr. 3328)
- Vetspuit (artikelnr. 0345.0132)
- CE-conform en GS-gekeurd

4.8 Speciale uitrusting

Voor de formaatzaag type 680|100 is een groot aantal speciale accessoires en optionele componenten verkrijgbaar, waarmee de machine individueel kan worden uitgebreid.

Gedetailleerde informatie en de bijbehorende artikelnummers zijn te vinden in het hoofdstuk ⇨ 20.

4.9 Uitbreidbaarheid

De machine is voorbereid voor het later toevoegen van speciale accessoires uit het uitgebreide HOKUBEMA assortiment. Als u uw machine later wilt uitbreiden, vraag dan documentatie aan over de gewenste speciale accessoires.

Geef het volgende gegevens op (zie typeplaatje op de machine):

1. **type**
2. **machine nr.**
3. **spanning (V)**
4. **vermogen (kW)**
5. **bouwjaar**

5 Beveiliging

5.1 Basis veiligheidsinstructies

Houtbewerkingsmachines kunnen gevaarlijk zijn bij verkeerd gebruik. Neem daarom de in dit hoofdstuk vermelde veiligheidsinstructies in acht, evenals de voorschriften ter voorkoming van ongevallen van de BGHM (Werkgeversvereniging voor Hout- en Metaalverzekeringen).



De fabrikant is niet aansprakelijk voor schade en storingen die het gevolg zijn van het niet naleven van de gebruiksaanwijzing.

5.1.1 Toepassingsgebied en beoogd gebruik



De PANHANS 680 | 100 formaatzaag is uitsluitend ontworpen voor het zagen van materialen waarvoor het gebruikte cirkelzaagblad geschikt is (bijv. hout, spaanplaat, fineer, kunststof en aluminium).

Deze machine is niet geschikt voor het zagen van metaal, kunststof of afvalhout dat spijkers, schroeven, enz. kan bevatten.

Deze formaatzaag mag alleen worden gebruikt op een vlakke, vaste ondergrond met een minimum draagvermogen van 1.000 kg/m²

Elke verwerking van andere materialen vereist voorafgaand overleg met en goedkeuring van de fabrikant.

Alleen eendelige (CV) of samengestelde (HM) cirkelzaagbladen (volgens EN 847-1) met de volgende afmetingen zijn toegestaan als gereedschap:

<i>Cirkelzaagblad</i>	<i>min.</i>	<i>max.</i>
Hoofdzaagblad	Ø 250 mm	Ø 450 mm
Voorrits zaagblad	-	Ø 125 mm

Minimale dikte stamzaagblad:

Hoofdzaagblad: 2,2 mm

Voorrits zaagblad: 3,6 mm

De machine is niet geschikt voor gebruik buitenshuis of in een potentieel explosieve omgeving.

- toelaatbare omgevingstemperatuur: +5 tot +40° C
- toelaatbare vochtigheid: 30 tot 90 %

Tot het bedoelde gebruik behoort ook het aansluiten van de machine op een voldoende gedimensioneerd afzuigstelsel en het in acht nemen van de in de gebruiksaanwijzing voorgeschreven bedrijfs-, onderhouds- en servicevoorwaarden.

Elk ander gebruik wordt beschouwd als oneigenlijk en is verboden.









5.1.2 Wijzigingen en aanpassingen aan de machine



Ongeoorloofde verbouwingen en wijzigingen aan de machine zijn om veiligheidsredenen verboden. Hierdoor vervalt de CE-conformiteitsverklaring! De fabrikant is niet aansprakelijk voor daaruit voortvloeiende schade. Het risico daarvoor ligt uitsluitend bij de gebruiker.

5.1.3 Resterende risico's



De machine is gebouwd volgens de laatste stand van de techniek en de erkende veiligheidsvoorschriften. Het gebruik ervan kan echter gevaar opleveren voor het leven en de gezondheid van de gebruiker of derden, of schade toebrengen aan de machine en andere materiële goederen. Zelfs wanneer de machine wordt gebruikt voor het doel waarvoor zij bestemd is, kunnen de volgende restructies nog optreden als gevolg van het ontwerp van de machine, ondanks de naleving van alle relevante veiligheidsvoorschriften:

	Het lezen en toepassen van de gebruiksaanwijzing is verplicht voor het bedieningspersoneel.
	Kijk uit voor mogelijke pletrisico's: a) bij vervoer van de machine met een vorkheftruck: tussen de vorken en pallet/machine b) bij het oppakken van de machine: tussen machine/pallet en vloer c) bij het neerzetten van het onderdeel: tussen de machine en de vaste uitrusting
	Let bij het neerzetten van het apparaat (van pallet/container naar de vloer) met behulp van een vorkheftruck of bovenloopkraan op mogelijk beknellingsgevaar.
	Zorg ervoor dat er geen voorwerpen van de vorkheftruck/kraan vallen. Laat geen voorwerpen/gereedschap achter op de machine.
	Rijden met de machine tijdens een hefoperatie (met de rolbrug of vorkheftruck) is ten strengste verboden. Er is valgevaar!
	Onbevoegden mogen de installatiezone van de machine niet betreden (verantwoordelijkheid van de exploitant).
	Let op het bestaande gevaar van zagen op het cirkelzaagblad. Grijp nooit in het lopende cirkelzaagblad! Gebruik glijvoorzieningen voor korte en dunne werkstukken. Draag beschermende handschoenen bij het verwisselen van het zaagblad.
	De beschermkap moet tijdens elke zaagbewerking worden gebruikt (over het zaagblad worden bewogen). Zagen zonder gebruik van de beschermkap is ten strengste verboden. Het dragen van een veiligheidsbril is verplicht.
	Wees bedacht op het gevaar van vallende voorwerpen zoals werkstukken, gereedschap en dergelijke. Draag daarom veiligheidsschoenen, vooral bij het transport en het opstellen van de machine.
	Let op het risico van letsel door wegvliegende onderdelen van het gereedschap in geval van breuk. Draag daarom een veiligheidsbril.
	Wees u bewust van het risico van letsel door rondvliegende werkstukdelen en spaanders, splinters en stof die uit de machine komen. Draag daarom een veiligheidsbril.
	Wees u bewust van de verhoogde geluidsemisatie en draag gehoorbescherming.
	Let op de toegenomen stofvorming. Gebruik het afzuigsystem en draag zo nodig een stofmasker.
	Let op een mogelijk gevaar om naar binnen getrokken te worden door bewegende machine onderdelen of gereedschappen. Dit kan stukjes kleding of haar opvangen. Draag altijd nauwsluitende kleding of vermijd losse kleding en draag zo nodig een haarnetje.
	Gevaar voor naar binnen getrokken worden en verhoogd risico op letsel bij het dragen van horloges en sieraden. Het dragen van horloges en sieraden is verboden op de formaatzaag.
	Grijp nooit in het gebied tussen de zaagkap en de aluminium profielrail (parallelgeleider). Er bestaat risico op verplettering!
	Elektrische apparatuur moet regelmatig worden onderhouden en schoongemaakt.
	De zaagkap voor verstekzagen (met gekanteld zaagblad) is breder en kan daarom eerder worden bereikt door de profielrail. Daarom is er eerder kans op splinters.
	Gevaar voor elektrische schokken! Het is ten strengste verboden veiligheidsvoorzieningen te gebruiken (bijv. veiligheidsschakelaar).
	Gevaar voor elektrische schokken! Er zijn gevaren bij het werken aan de elektrische Bijlage. Deze mogen alleen door gekwalificeerd personeel worden uitgevoerd!

	Let op het risico op verplettering bij het sluiten van de afdekplaat voor het zaagblad en het gevaar dat het zaagblad wordt doorgesneden.
	Let op het risico op verplettering tussen de loopwagen en het bevestigingsblok voor het zaagblad.
	Let op het risico op verplettering aan het uiteinde van de looprail voor de loopwagen tussen de looprail en de loopwagen.
	Let op het risico op verplettering aan de binnenkant van de loopwagen op vaste onderdelen / geleiderail (2x) aan de binnenkant van de loopwagen.
	Let op het risico op verplettering wanneer u de loopwagen naar voren duwt tussen de loopwagen en het voorste bevestigingsblok voor het zaagblad.
	Ga niet tussen de telescopische aanslag en de telescopische zwenkarm staan (zowel bij het in- als uitrijden van de loopwagen). Er bestaat risico op verplettering (het is verboden voor de gebruiker en andere personen om zich in dit gebied op te houden).
	Let op het risico op verplettering in het gebied van de steun voor de afkorttafel (op de zwenkarm). Grijpen in dit gebied is verboden!
	Grijp niet met de hand in het gebied tussen de parallelgeleider en de rail met de meetschaal (vooral niet wanneer u de parallelgeleider terugduwt).
 	Let op het risico op snijden en verplettering in het gebied van het voorrits zaagblad. Toegang tijdens normaal bedrijf en door onbevoegden is ten strengste verboden.
	Zorg ervoor dat u niet in het gebied van de rotatiehoekbegrenzers aan de onderkant van de bovenste geleidingsarm voor de zaagkap reikt. Daar bestaat risico op verplettering.
	Zorg ervoor dat onbevoegden zich niet in de buurt van de formaatzaag bevinden.
	Let op het risico op verplettering tussen de verschuifbare telescopische aanslag en de afkorttafel aan beide zijden: Grijp niet in deze zones!
	Voordat je de telescopische aanslag uitschuift, moet je ervoor zorgen dat het hoofdelement is vastgezet met de 2 zwarte sterwielen.
	Let op het risico op verplettering tussen het uitschuifbare deel van de telescopische aanslag en het eindstuk van de meetschaal.
	De noodstopknoppen moeten altijd vrij toegankelijk zijn. Ze mogen niet worden afgedekt door voorwerpen. De werking van de noodstopknoppen moet dagelijks worden gecontroleerd (voor ingebruikname van het systeem).
	Waarschuwing voor laser: De machine kan optioneel worden uitgerust met een laserapparaat. Rechtstreeks in de laserstraal kijken veroorzaakt ernstig oogletsel!
	Brandgevaar door houtstof in combinatie met rondvliegende vonken en/of open vuur!

5.1.4 Leef de milieubeschermingsvoorschriften na

Bij alle werkzaamheden aan en met de machine moeten de op de plaats van gebruik geldende milieuvoorschriften, verplichtingen en wetten ter voorkoming van afval en voor een juiste recycling en/of verwijdering in acht worden genomen. Dit geldt met name voor installatie-, reparatie- en onderhoudswerkzaamheden met stoffen die het grondwater kunnen verontreinigen (bijvoorbeeld oliën, koel- en smeermiddelen, hydraulische oliën en reinigingsmiddelen en vloeistoffen op basis van oplosmiddelen). Deze mogen in geen geval in de grond sijpelen of in de riolering terechtkomen.

  	Bovengenoemde gevaarlijke stoffen alleen in geschikte containers opslaan en vervoeren. Voorkom morsen van gevaarlijke stoffen met geschikte opvangbakken. Laat bovengenoemde stoffen afvoeren door een gekwalificeerd afvalverwerkingsbedrijf.
---	---

5.1.5 Organisatorische maatregelen

- ⚠ Bewaar de gebruiksaanwijzing altijd binnen handbereik op de plaats waar de machine wordt gebruikt.
- ⚠ Naast de gebruiksaanwijzing moeten de algemeen geldende wettelijke en andere bindende voorschriften ter voorkoming van ongevallen en ter bescherming van het milieu in acht worden genomen en geïnstrueerd.
- ⚠ De gebruiksaanwijzing aanvullen met instructies, inclusief toezichts- en rapportageverplichtingen, om rekening te houden met bijzondere operationele kenmerken, bijvoorbeeld met betrekking tot werkorganisatie, werkprocessen, ingezet personeel.
- ⚠ Bedieners mogen geen open lang haar, losse kleding of sieraden, waaronder ringen, dragen. Er bestaat een risico op letsel, bijvoorbeeld doordat men vast komt te zitten of erin getrokken wordt.
- ⚠ Neem de veiligheids- en gevarenaanduidingen op de machine in acht en bewaar ze volledig en in leesbare staat.
- ⚠ Bij veiligheidsrelevante veranderingen aan de machine of haar bedieningsgedrag de machine onmiddellijk uitschakelen en de storing melden aan de verantwoordelijke instantie/persoon.
- ⚠ Reserveonderdelen moeten voldoen aan de door de fabrikant gespecificeerde technische eisen. Dit is altijd het geval met originele onderdelen.
- ⚠ Let op de branddetectie- en brandbestrijdingsmogelijkheden. Maak de plaats en de werking van brandblussers (brandklasse ABC) bekend. Gebruik geen water!

5.1.6 Personeelsselectie en -kwalificatie - basistaken

- ⚠ Het ontwerp en de bediening van de machine is bedoeld voor rechtshandigen.
- ⚠ De machine is ontworpen om door één persoon te worden bediend. Andere personen in de buurt van de machine moeten een gepaste veiligheidsafstand bewaren.
- ⚠ Werkzaamheden aan/met de machine mogen alleen door betrouwbaar personeel worden uitgevoerd. Respecteer de wettelijke minimumleeftijd!
- ⚠ Alleen geschoold of geïnstrueerd personeel inzetten, verantwoordelijkheden van personeel voor bediening, instelling, onderhoud, reparatie duidelijk vastleggen!
- ⚠ Zorg ervoor dat alleen bevoegd personeel aan de machine werkt!
- ⚠ Laat alleen personeel dat een opleiding, instructie of algemene training volgt aan de machine werken onder voortdurend toezicht van een ervaren persoon.
- ⚠ Werkzaamheden aan de elektrische uitrusting van de machine mogen alleen worden uitgevoerd door een bevoegd elektricien of door geïnstrueerde personen onder leiding en toezicht van een bevoegd elektricien overeenkomstig de elektrotechnische voorschriften.

5.2 Veiligheidsvoorschriften voor specifieke gebruiksfasen

5.2.1 Normale werking

- ⚠ Elke werkmethode die de veiligheid in gevaar kan brengen, moet worden vermeden!
- ⚠ Neem alle maatregelen om ervoor te zorgen dat de machine alleen in een veilige en functionele staat kan worden gebruikt.
- ⚠ Gebruik de machine alleen als alle afschermingen en veiligheidsvoorzieningen zoals
 - afneembare afschermingen,
 - noodstopvoorziening,
 - geluidsisolatie,
 - afzuiginrichting
 aanwezig en in orde zijn.
- ⚠ Controleer de machine minstens één keer per dienst op uiterlijk zichtbare schade en defecten!
- ⚠ Veranderingen die zijn opgetreden (inclusief veranderingen in het bedieningsgedrag) moeten onmiddellijk worden gemeld aan het verantwoordelijke kantoor of de verantwoordelijke persoon! Indien nodig de machine onmiddellijk stopzetten en beveiligen!
- ⚠ Pas de zaaghoek en zaaghoogte alleen aan als het gereedschap stilstaat.
- ⚠ Een obstakelvrij werkgebied rond de machine is essentieel voor een veilige werking.
- ⚠ De vloer moet vlak en goed onderhouden zijn en vrij van puin zoals spaanders en afgeknipte werkstukken.
- ⚠ De werkplaats moet voldoende helder zijn door algemene of plaatselijke verlichting (min. 300 lux).
- ⚠ Probeer nooit zaagsel, spaanders of andere onderdelen uit het zaagdeelte te verwijderen terwijl het zaagblad draait!
- ⚠ Inspecteer het werkstuk altijd op vreemde insluitels, knopen, verdraaiingen en andere onregelmatigheden.
- ⚠ Schakel de machine ook tijdens korte werkonderbrekingen uit!
- ⚠ Schakel de stuurspanning en de hoofdschakelaar uit voordat u de machine verlaat. Laat de machine nooit onbeheerd achter. Vergrendel de hoofdschakelaar met een hangslot.

5.2.2 Speciale werkzaamheden in het kader van onderhoudswerkzaamheden en probleemoplossing in de workflow

- ⚠ Neem de in de gebruiksaanwijzing voorgeschreven onderhouds- en inspectiewerkzaamheden in acht!
- ⚠ Deze werkzaamheden, evenals alle andere reparatiewerkzaamheden, mogen alleen door gekwalificeerd personeel worden uitgevoerd!
- ⚠ Bij alle werkzaamheden in verband met de bediening, productieaanpassing, ombouw of instelling van de machine en haar veiligheidsuitrusting, alsmede bij onderhoud en reparatie de in- en uitschakelprocedures volgens de gebruiksaanwijzing en de instructies voor onderhoudswerkzaamheden in acht nemen!
- ⚠ Beveilig de machine tegen onverwacht opnieuw opstarten tijdens onderhouds- en reparatiewerkzaamheden → **Vergrendel de hoofdschakelaar met een hangslot!**
- ⚠ Draai schroefverbindingen die bij onderhouds- en reparatiewerkzaamheden zijn losgemaakt altijd vast!
- ⚠ Als het nodig is om veiligheidsvoorzieningen te demonteren tijdens opbouw, onderhoud en reparatie, moeten de veiligheidsvoorzieningen onmiddellijk na voltooiing van de onderhouds- en reparatiewerkzaamheden weer worden gemonteerd en gecontroleerd!
- ⚠ Zorgen voor een veilige en milieuvriendelijke verwijdering van bedrijfs- en hulpstoffen (bv. oliën) en vervangingsonderdelen (elektronische componenten)!

5.3 Veilige werkmethoden

- Indien mogelijk moet de duwstok worden gebruikt om te voorkomen dat er met de handen in de buurt van het zaagblad wordt gewerkt. De gevarenczone van 120 mm rond het zaagblad in acht nemen. Zie ook sectie ⇨ 5.4 “Gevarenczones op de formaatzaag”.
- Werk altijd met alle beschikbare beschermingsmiddelen! Deze moeten bij de hand zijn, op de juiste plaats zitten en perfect werken.
- Werkpositie: Altijd aan de zijkant van het zaagblad, buiten een mogelijke terugslag van het werkstuk (= gebied direct voor het zaagblad). Zie ook sectie ⇨ 5.4 “Gevarenczones op de formaatzaag”.
- Begin pas met zagen als het zaagblad op volle snelheid is.
- Stel de afstand tussen zaagblad en spouwmes zo gelijkmatig mogelijk in op 3 - 8 mm.
- De spouwmes mag niet dikker zijn dan de zaagsnede en niet dunner dan het zaagblad.
- Gebruik alleen zaagbladen die geschikt zijn voor de betreffende bewerking.
- Gebruik geen defecte of beschadigde zaagbladen.
- Waar mogelijk moet een afneembaar aanvoerapparaat worden gebruikt. Deze moet uitgerust zijn met een aparte aan/uit-schakelaar.
- Een uitneembaar aanvoerapparaat is geen vervanging voor het spouwmes. De spouwmes moet altijd geïnstalleerd blijven.
- Bij gebruik van een aanvoerapparaat moet er aan de uitneemzijde voldoende ruimte zijn voor vaste obstakels (risico op verplettering door het werkstuk!).
- Het gebruik van de formaatzaag voor het zagen van sponningen, pennen of groeven is verboden, tenzij het deel van het zaagblad boven de tafel effectief is beveiligd.
- Voor “inval zaagsnede” moeten geschikte beveiligingen worden aangebracht om te voorkomen dat werkstukken terugslaan. Het spouwmes moet worden verwijderd en de antiterugslagbeveiliging moet worden bevestigd.
- De beschermkap moet zich boven het zaagblad bevinden en op het werkstuk rusten. Het zaagblad wordt dan door het werkstuk op de juiste hoogte gebracht, de zaagsnede wordt gemaakt en het zaagblad wordt weer omlaag gebracht voordat het werkstuk wordt verwijderd.
- Gebruik bij het maken van “verborgen zaagsneden” hulpmiddelen zoals een hulpaanslag en duwblok.
- Het spouwmes mag niet worden verwijderd tijdens het maken van “verborgen zaagsneden” of “groeven”.
- Als een tweede persoon aan de formaatzaag werkt om gezaagde werkstukken te verwijderen, mag deze persoon niet op een andere plaats staan dan aan het uiteinde van de tafolverlenging.
- Gebruik een ramplaat op de loopwagen bij het “trimmen”.
- Gebruik voor het zagen van smalle en lage latten een aluminium profielrail met een smalle contactrand.
- Gebruik een afkorttafel met telescopische aanslag voor dwarsdoorsneden.
- Gebruik een afbuigwig om latten op lengte te zagen.
- Beschadigde tafelinzetstukken moeten worden vervangen door nieuwe.
- Gebruik de duwstok bij het zagen van smalle werkstukken.
- Reparaties mogen alleen worden uitgevoerd door gekwalificeerd personeel wanneer de hoofdschakelaar is vergrendeld.
- De machine moet worden aangesloten op een effectief afzuigsysteem. Dit vereist een stroomsnelheid van minstens 20 m/s.
- De machine is uitgerust met een elektrische magneetrem. Als deze rem ondanks bijstelling niet meer remt binnen de voorgeschreven remtijd (10 s), informeer dan de klantenservice.

5.4 Gevarenczones op de formaatzaag

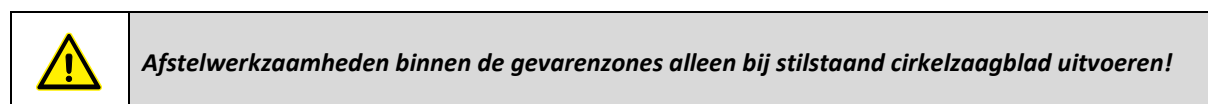

5.4.1 Gevarenczone van cirkelzaagblad

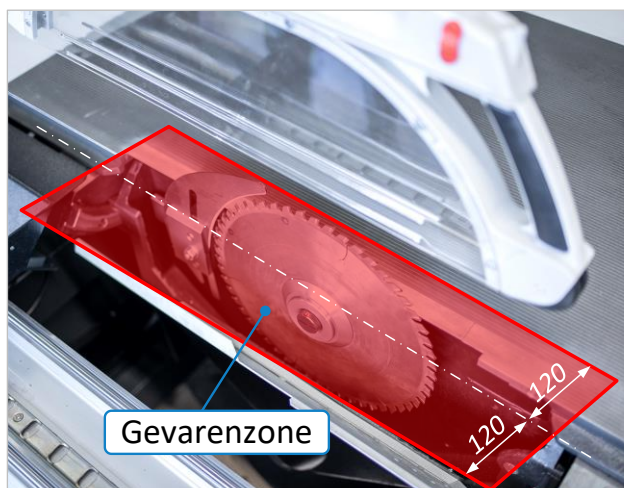

Figuur 2: Gevarenczone cirkelzaagblad

- Het gebied van 120 mm rond het zaagblad wordt beschouwd als een gevaarlijke zone met verhoogd risico op letsel.
- Handen mogen zich nooit in deze gevarenczone bevinden wanneer het zaagblad draait! Verwijder nooit rondslingerende spaanders en onderdelen met uw handen!
- Gebruik binnen de gevarenczone een duwstok, duwblok ok of een ander geschikt hulpmiddel om vooruit te komen.
- Leg uw handen plat met uw duimen erop en spreid uw vingers niet wanneer u het werkstuk handmatig vooruit schuift.
- Laat de zaagkap zakken tot werkstukhoogte voordat u met het werk begint.

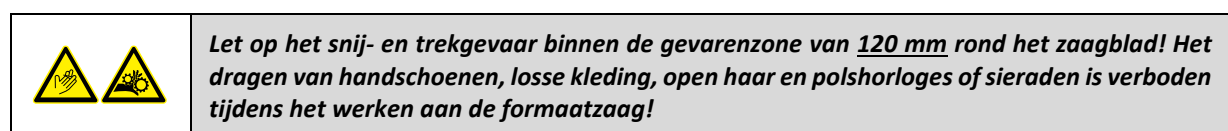

5.4.2 Gevarenczones rondom de machine

Een ander gevaarlijk gebied bevindt zich aan de voorkant van de machine in het toevoergebied van het zaagblad. Hier bestaat een bijzonder risico op ernstig letsel door materiaal terugslag. Tijdens het gebruik mogen de bediener, zijn assistent en eventuele waarnemers zich niet in de gemarkeerde gevarenczone bevinden!

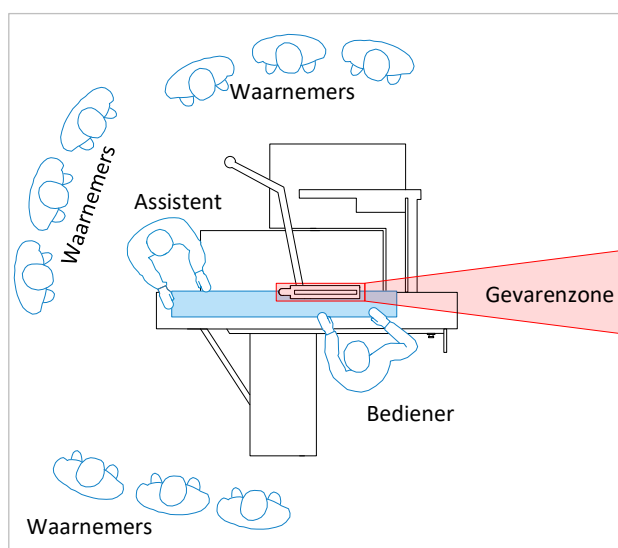

Figuur 3: Gevarenczones rondom de machine

- De bediener moet over het algemeen aan de voorkant van de machine staan, buiten de gevarenczone (links of rechts van het zaagblad, afhankelijk van de toepassing). Zie ook ⇒ Figuur 7.
- Een assistent voor het uitnemen van werkstukken moet over het algemeen achter de machine en buiten de gevarenczone staan. De assistent mag niet in het bewegingsbereik van de loopwagen staan.
- Waarnemers moeten in een halve cirkel staan, buiten de gevarenczone. Er moet voldoende afstand worden bewaard zodat de bediener van de machine en eventuele assistenten niet in hun werk worden gehinderd.

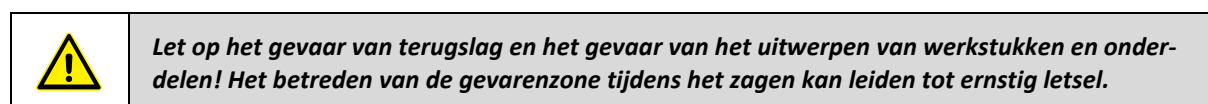

5.5 Maatregelen die terugslagvoorkomen

Ongecontroleerde terugslag van werkstukken en onderdelen moet met alle beschikbare middelen worden voorkomen, omdat dit een zeer hoog gevarenpotentieel creëert. Het terugslaggebied begint vanuit het midden van het zaagblad naar achteren, waar de zaagtanden in opwaartse richting draaien. Als deze in contact komen met het werkstuk of rondslingerende losse planken, latten of blokken, kunnen ze onmiddellijk een projectiel worden dat de ernstigste verwondingen kan veroorzaken. In deze sectie vindt u waardevolle tips over hoe u terugslag effectief kunt vermijden.



Veel ernstige verwondingen op een formaatzaag worden veroorzaakt doordat werkstukken terugslaan. Neem de volgende punten in acht om dit te voorkomen.

5.5.1 Gebruik aanslag, geleiders en zaagkap

Verhoogd gevaar bestaat (zoals hierboven vermeld) door rondslingerende onderdelen die door de oplopende tanden worden gegrepen. Even gevaarlijk is zagen uit de vrije hand zonder geleider of aanslag, omdat zelfs een getrainde timmermanshand niet kan voorkomen dat de zaagsnede iets uitloopt. Hierdoor kan het werkstuk zodanig op de zaagtafel draaien dat het in het gebied van de opgaande tanden terechtkomt en kan worden gegrepen.

- ➔ Gebruik daarom meestal een aanslag om het werkstuk te geleiden en laat de zaagkap zakken tot werkstukhoogte.

5.5.2 Nooit zonder spouwmes werken

De spouwmes is een elementaire veiligheids garantie, omdat het voorkomt (vooral bij spanningsrijk materiaal) dat de zaagsnede weer achter het zaagblad sluit en zo vast komt te zitten met de opkomende tanden.

- ➔ Alleen in zeer uitzonderlijke gevallen (bijv. inval zaagsnede) mag het spouwmes voor de duur van de betreffende bewerking worden verwijderd.

5.5.3 Parallelgeleider bij het op breedte zagen van korte werkstukken

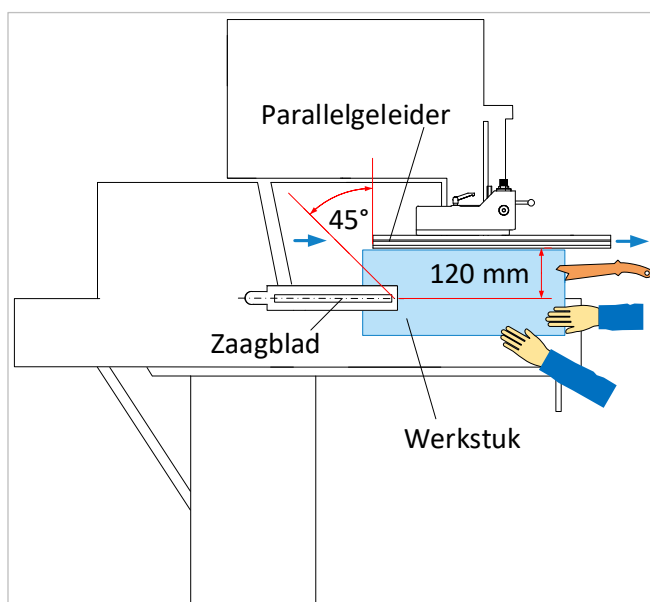

Figuur 4: Korte werkstukken op breedte zagen

Bij het op breedte zagen van korte werkstukken mag de parallelgeleider niet te ver in de richting van het zaagblad worden gezet, omdat reeds gezaagde werkstukken tussen de geleider en het zaagblad geklemd kunnen raken. Dit is vooral gevaarlijk als het werkstuk het gebied van de oplopende tanden bereikt.

- ➔ Om de parallelgeleider uit de gevarenzone te halen, trekt u de rail van de geleider terug naar de kant van de bediener totdat de achterkant van de geleider een hoek van ongeveer 45° vormt ten opzichte van de voorrand van het zaagblad.
- ➔ Gebruik voor zaagbreedtes < 120 mm moet meestal een duwstok en < 30 mm een schuifblok worden gebruikt voor de werkstukaanvoer.

5.5.4 Parallelliteit van de parallelgeleider

Controleer regelmatig de evenwijdigheid van de geleider door deze aan de voor- en achterkant van de machinetafel te meten, want zelfs een kleine afwijking van 1 tot 2 graden kan het werkstuk zo tegen het zaagblad drukken dat het blokkeert. Het kan dan worden opgevangen door de opgaande tanden en een terugslag veroorzaken. In het ideale geval is de afstand van de geleider naar achteren (in de richting van de opgaande tanden) ongeveer 0,2 mm hoger dan voor het zaagblad.

	<i>Gevaar voor terugslag door weggeslingerde werkstukken! De afstand van de geleider vóór het zaagblad mag nooit groter zijn dan aan de achterkant in het gebied van de opgaande tanden.</i>
---	---

Duidelijke aanwijzingen dat de parallelliteit van de aanslag niet meer correct is, zijn een sterke geluidsontwikkeling, brandplekken op het werkstuk en als het werkstuk slechts met moeite kan worden aangevoerd. Als uw aanslag niet meer goed uitgelijnd is, neem dan contact op met onze klantenservice (☎ 0049 7571 / 755-0).

5.5.5 Kleine stukken zagen op de parallelgeleider

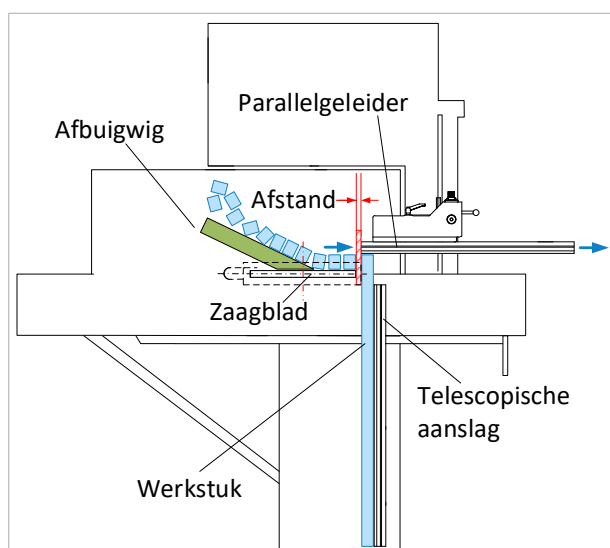

Figuur 5: Afbuigwig op de tafel

Als u de parallelgeleider gebruikt om veel kleinere stukken van identieke grootte uit een lang stuk hout te zagen (dat tegen de telescopische geleider rust), is het belangrijk om te voorkomen dat stukken worden ingeklemd tussen de geleider en het zaagblad en door de opstaande tanden worden gegrepen.

- ➔ Beweeg hiervoor de parallelgeleider naar achteren in de richting van de operator en zet hem zo vast dat er genoeg afstand is tussen de aanslag en de voorkant van het zaagblad voor het terugtrekken (zie ⇨ Figuur 5).
- ➔ Bevestig bovendien een afbuigwig (⇨ Figuur 5) op de machinetafel, zodat kleine, reeds afgezaagde delen niet door de opgaande tanden gegrepen en naar boven geslingerd kunnen worden.

	<i>Belangrijk: De afbuigwig moet zo ver naar de kant van de operator worden gemonteerd dat de afgezaagde delen al kort voor het midden van het zaagblad worden afgebogen.</i>
---	--

	<i>Gevaar voor terugslag door wegschietende werkstukken! Verwijder nooit reeds afgezaagde werkstukken met de hand en bevestig een afbuigwig op de machinetafel.</i>
---	--

5.6 Speciale eigenschappen van afschermingen van polycarbonaat (plexiglas)

Polycarbonaat afschermingen vereisen speciale aandacht als ze bescherming moeten bieden tegen mogelijk rondvliegende gereedschapsdelen (bijv. bij breuk van zaagbladen). Polycarbonaat afschermingen moeten daarom regelmatig worden gecontroleerd op diepe krassen, barsten, uitstulpingen of troebelingen (visuele inspectie). Als overeenkomstige schade zichtbaar wordt, moet de beveiligingsinrichting onmiddellijk worden vervangen, omdat de vereiste beschermende functie en slagvastheid niet meer wordt gegeven.

	<i>Gebruik geen oliën, brandstoffen of oplosmiddelen voor het onderhoud van polycarbonaat beschermingen. Er mogen ook geen agressieve of giftige industriële reinigingsmiddelen worden gebruikt die de zichtpanelen of de hechtingen kunnen beschadigen. In geen geval mag nitroverduningmiddel worden gebruikt. Het reinigingsmiddel mag geen koolwaterstoffen bevatten.</i>
---	--

5.6.1 Effect van koelsmeermiddelen op polycarbonaat

De ingrediënten in koelsmeermiddelen kunnen een negatief effect hebben op de materiaaleigenschappen van polycarbonaat. Als koelsmeermiddelen regelmatig worden gebruikt (bijv. bij het bewerken van aluminium), moeten de afschermingen van polycarbonaat uiterlijk om de 2 jaar worden vervangen. Zelfs als er geen uitwendig zichtbare schade is, heeft het materiaal mogelijk niet meer de vereiste slagvastheid.

6 Machine gegevens

6.1 Technische gegevens

Formaat gietijzeren tafelblad:	1200 x 655 mm
Tafelhoogte:	ca. 900 mm
Zaaglengte loopwagen:	3400 mm
Rotatiesnelheid zaagblad in tpm:	3000/4000/5000/6000
Zaaghoogte bij 90°:	max. 155 mm
Zaaghoogte bij 46°:	max. 105 mm
Zaagbreedte parallelgeleider:	1030 mm
Telescopische aanslag:	max. 3500 mm
Cirkelzaagblad Ø:	max. 450 mm
Zaagblad kanteling:	0° tot +46°
Hoek-/verstekaanslag:	tot 46° aan beide zijden
Zaagblad Ø (u. tafel intrekbaar):	400 mm
Tafelverlenging:	plus 750 x 655 mm
Tafeluitbreiding:	1200 x 655 mm
Motorvermogen:	5,5 kW / 7,5 pk
Motorspanning:	400 V / 50 Hz
Beschermingsklasse:	IP54
Benodigde ruimte:	7000 x 6500 mm
Gewicht:	ca. 1051 kg
Zuigmondstuk:	120 / 80 mm
Fabrikant:	
HOKUBEMA Maschinenbau GmbH	
Graf-Stauffenberg-Kaserne	
Binger Str. 28 Halle 120	
DE-72488 Sigmaringen (Duitsland)	
Tel.: +49 (0) 7571 / 755-0	
Fax: +49 (0) 7571 / 755-2 22	

PANHANS
by
HOKUBEMA
HOKUBEMA GmbH • D-72488 Sigmaringen
Telefon/phone +49(0)7571 755-0

Formatkreissäge

Baureihe line	
Typ type	680I100
Maschinen-Nr. machine no.	
Baujahr year of construction	20
Bemessungsspannung U = nominal voltage U =	V
Frequenz/Phasenzahl frequency/phases	Hz / 3
Stromart kind of current	AC
Volllaststrom I = operating current I =	A
Überstromschutz, intern excess current protection, internal	A

Figuur 6: Typeplaat

6.2 Technische kenmerken

- Formaatzaag voor trimmen, op lengte zagen, afkorten, verstekzagen enz.
- Dimensionaal stabiel en zelfdragend machinelichaam
- Torsiestijf en fijn geschaafd gietijzeren tafelblad
- Robuuste en krachtige zaagunit voor precieze zaagsneden
- Dubbelgeleide zwenksegmenten van grijs gietijzer
- Dubbele kolomgeleiding voor hoogteverstelling met 2-voudig kogelgelagerde, lange cirkelzaagas voor absoluut rustige loop en met afstandsblokkering in stappen van 50 mm
- Licht lopende en onderhoudsvrije dubbele loopwagen (kogelgelagerd en extra stabiel) met precieze en spelingsvrije loop over de hele lengte
- Robuuste maar lichte afkorttafel, gemaakt van stalen profielen met een dragende rol aan de smalle buitenzijde
- Telescopisch aanslagprofiel op de afkorttafel met mm-schaalverdeling en vergrootglas, telescopische verlenging, uitschuifbaar tot 3500 mm, inclusief twee robuuste en spelingsvrije aanslagkleppen en extra eind-aanslagklep
- Telescopische aanslag aan beide zijden bruikbaar als hoek- en verstekaanslag, traploos instelbaar van 0° tot 46° met mechanische lengtecompensatie; alle gangbare verstekhoeken (15°, 22,5°, 30°, 45°) kunnen worden bevestigd via bevestigingssysteem
- Handmatig verstelbare parallelgeleider met een zaagbreedte van 1030 mm rechts van het zaagblad
- De parallelgeleider kan worden ingeklapt voor een vrij tafelloppervlak
- Tafelverbreding 1200 x 600 mm en tafelverbreding 750 x 655 mm met uitschuifbare gereedschapslade
- Bedieningspaneel met 7" touch display voor zaaghoogte, kantelinstelling en draaisnelheid
- Elektromotorische hoogte- en kantelinstelling via drukknoppen
- Kantelbereik van het zaagblad van 0 - 46°
- APA zaagbladsnelspanstelsysteem
- Rotatiesnelheid van het hoofdzaagblad 3000/4000/5000/6000 tpm
- Naar beide kanten draaibare bescherming, zaagkap met verwisselbaar breed/smalle inzetstuk
- Drukknopbediening met elektronische softstart (start/stop)
- Elektronische, slijtagevrije motorrem
- Cirkelzaagblad Ø 400 mm inschuifbaar onder de tafel
- Zuigmond Ø 120 mm op het machinelichaam, Ø 80 mm op de beschermkap
- Geanodiseerde loopwagen en profielen voor telescopische afrastering en parallelgeleider
- Machinehuis en zwenkarm poeder gecoat
- CE-conform, GS getest

6.3 Emissiewaarden

Informatie over lawaai:

De vermelde waarden zijn emissieniveaus en vertegenwoordigen dus niet noodzakelijkerwijs tegelijkertijd veilige werkplekwaarden. Hoewel er een correlatie bestaat tussen emissie- en immissieniveaus, kan daaruit niet met zekerheid worden afgeleid of er al dan niet aanvullende voorzorgsmaatregelen nodig zijn.

Factoren die het huidige immissieniveau op de werkplek kunnen beïnvloeden zijn de duur van de blootstelling, de aard van de werkruimte, andere geluidsbronnen, enz. Ook de toegestane waarden op de werkplek kunnen van land tot land verschillen.

Deze informatie moet de gebruiker echter in staat stellen het gevaar en het risico beter te beoordelen.

6.3.1 Geluidsemissiewaarden

De opgegeven meetwaarden zijn bepaald in overeenstemming met de EN 1870-1 norm.

Onzekerheidstoetslag $K = 4 \text{ dB(A)}$

<i>Emissiedrukniveau op de werkplaats</i>		<i>Geluidsvermogen</i>	
inactief	87 dB(A)	inactief	99 dB(A)
bewerking	85 dB(A)	bewerking	101 dB(A)

De metingen waren gebaseerd op de werkomstandigheden volgens ISO 7960 Annex A (met hardmetalen zaagblad $\varnothing 350 \text{ mm}$, $Z=54$, 4000 min^{-1} , Soundstar).

	<p><i>De geluidsemissiewaarden van de machine overschrijden 85 dB(A)!</i></p> <p><i>Daarom moet geschikte gehoorbescherming worden voorzien voor het personeel!</i></p>
---	---

Werkplaats gerelateerde stofemissiewaarde: De vastgestelde waarden voldoen aan de vereiste beoordelingswaarden voor het label "BG-Holzstaubgeprüft".

7 Afmetingen

7.1 Werkplaatsen

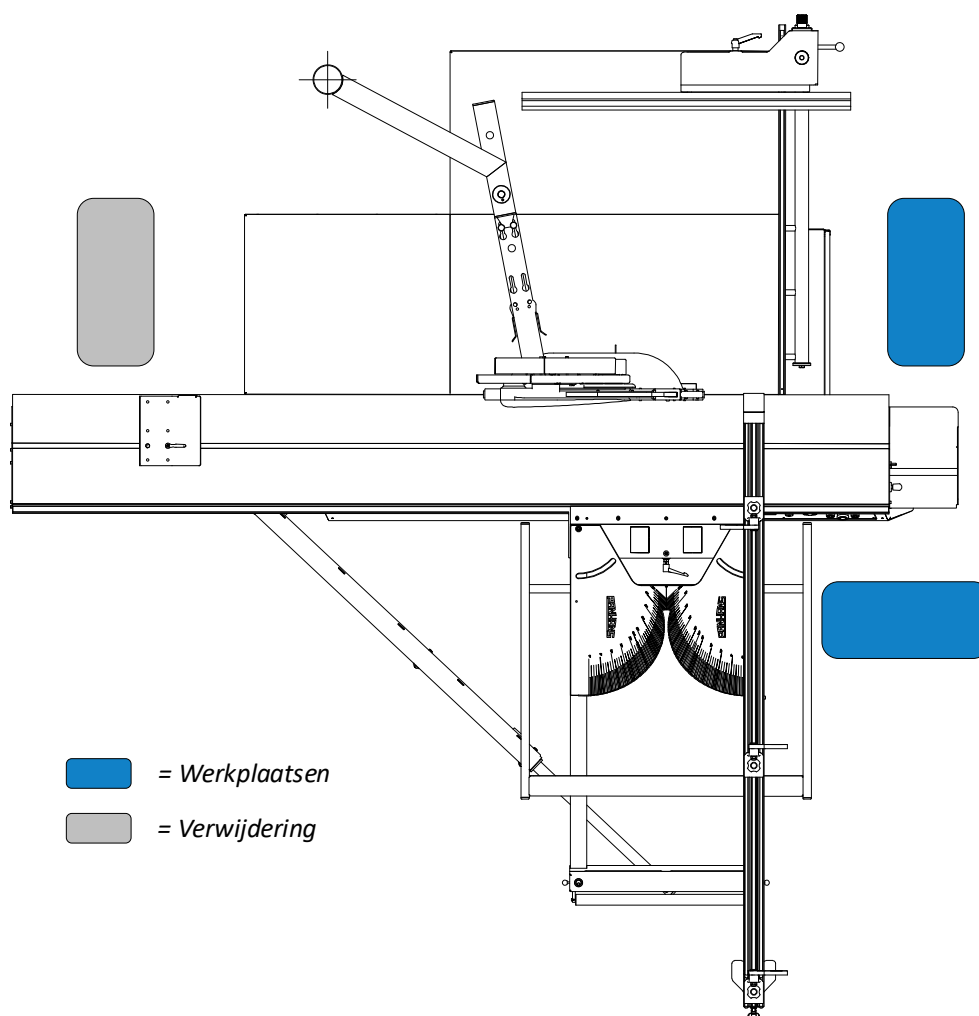

Figuur 7: Werkplaatsen

7.2 Afmetingen (vooraanzicht)

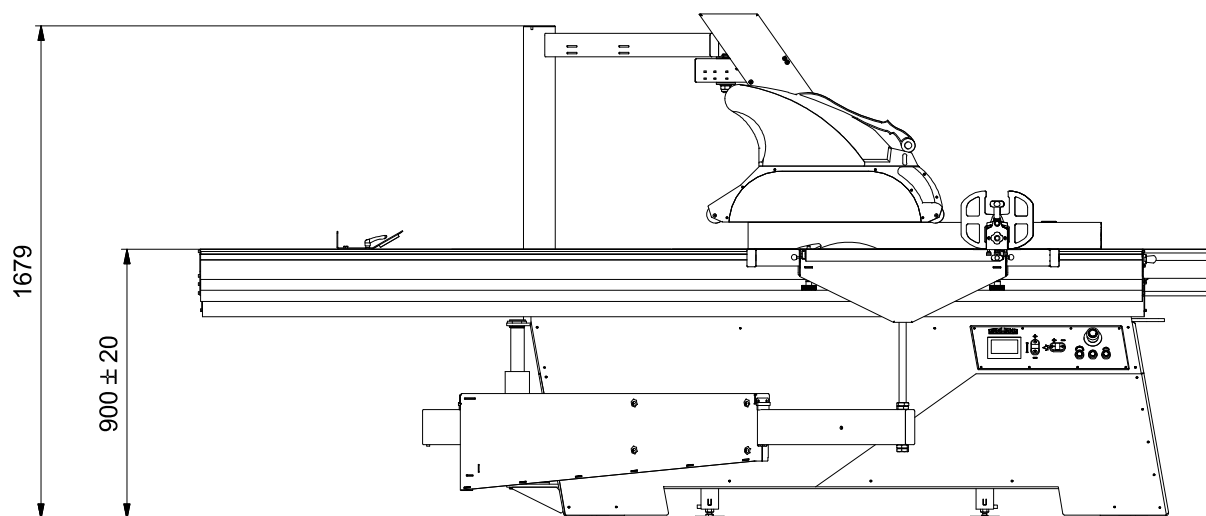

Figuur 8: Afmetingen (vooraanzicht)

7.3 Afmetingen (bovenaanzicht)

Dubbele loopwagen

	Loopwagen lengte / Zaaglengte
Optie	2600 mm / 2850 mm
Standaard	3200 mm / 3450 mm
Optie	3800 mm / 4050 mm

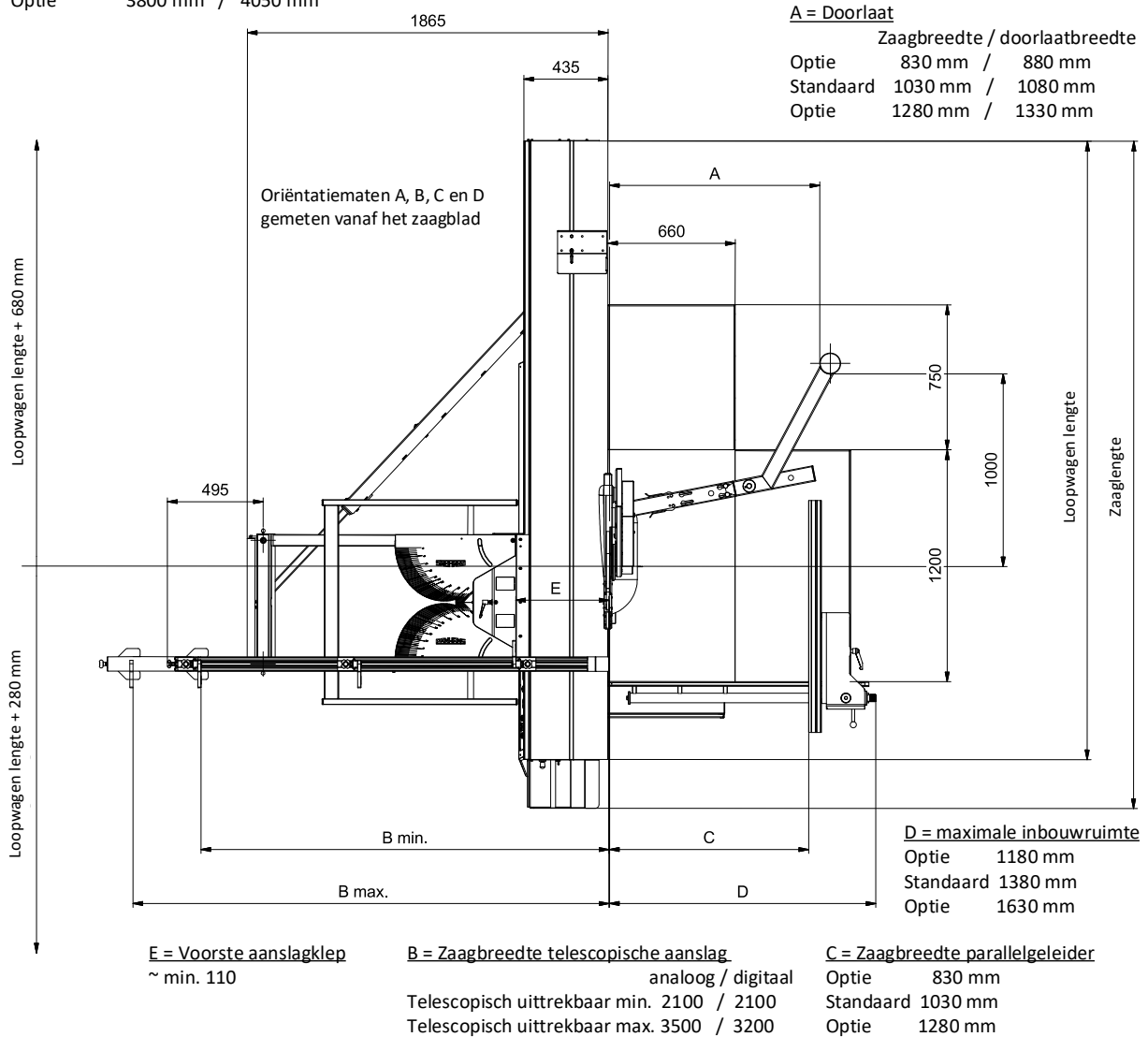

Figuur 9: Afmetingen (bovenaanzicht)

8 Installatie en verbindingen

8.1 Overname

Controleer de zending op volledigheid en transportschade. Bewaar bij transportschade de verpakking en stel het transportbedrijf en ons onmiddellijk op de hoogte! Latere klachten kunnen niet worden aanvaard.





8.2 Transport naar de plaats van installatie



Figuur 10: Machine transport

- De machine wordt geleverd op een transportpallet en is vastgeschroefd aan de palletbasis.
- De loopwagen is beveiligd met een transportslot.
- Het zwaartepunt van de machine ligt ongeveer in het midden van de twee voeten.
- Als de machine met een vorkheftruck wordt vervoerd, moet de pallet worden opgetild in de buurt van het zwaartepunt.
- Rijd met een handpallettruck tussen de poten door, til de machine slechts enkele centimeters op en rijd hem naar de installatieplaats.

Voor transport met een vorkheftruck, pak de machine op zoals hierboven afgebeeld, vorklengte min. 1,20 m.

	<p>Let op: <u>Risico op beschadiging van de voorplaat, langere vorklengte is voordelig!</u></p>
	<p>Als de afkorttafel is bevestigd, verschuift het zwaartepunt naar de afkorttafel!</p>
	<p>Let op het kantelgevaar bij transport met een vorkheftruck!</p>
	<p>Let op mogelijke <u>knelgevaren</u> bij het plaatsen van de machine (van de pallet op de vloer met een vorkheftruck of iets dergelijks). Let vooral op uw handen en voeten en draag uit voorzorg <u>veiligheidsschoenen</u> en <u>beschermende handschoenen</u>.</p>
	<p>Levensgevaar bij gebruik van een heftruck! Houd voldoende afstand tot de vorkheftruck en let op zijn snelheid. Voertuigen met verbrandingsmotoren produceren ook giftige uitlaatgassen. Draag zo nodig een ademhalingsstoestel.</p>

- Transporteer de pallet naar de gewenste installatieplaats (vorkheftruck, bovenloopkraan, enz.). Bij transport met een vorkheftruck of kraan moeten de algemene veiligheidsvoorschriften in acht worden genomen.
- Draai de schroeven op de 4 poten van de formaatzaag los.
- Til de machine van de pallet en verplaats hem naar de gewenste locatie.
- Verwijder de transportvergrendelingen van de loopwagen.
- De kale delen van de machine zijn ingevet om ze te beschermen tegen corrosie.
- Ontvet de tegen roest beschermde delen voorzichtig met petroleum of wasbenzine.

	<p>Brandgevaar! Rook niet en steek geen open vuur aan.</p>
---	---

	<p>Gebruik geen nitro verdunningsmiddel voor het schoonmaken. Gelakte oppervlakken van de machine kunnen worden beschadigd.</p>
---	--

- Een fundering is niet nodig. De vloer moet een draagvermogen hebben dat overeenkomt met het gewicht van de machine. Het gewicht van de machine is ongeveer 1051 kg, meer afhankelijk van de uitrusting.

- Compenseer oneffenheden in de vloer met de stelschroeven op de voetplaten (zie volgende sectie ⇨ 8.3).



Voer het verpakkingsmateriaal milieuvriendelijk af!

8.3 Nivellering met waterpas



Let op: Zorg ervoor dat alle vier de voeten stevig op de vloer staan, dat de voeten gelijkmatig zijn belast en dat de machine is uitgelijnd met een waterpas.

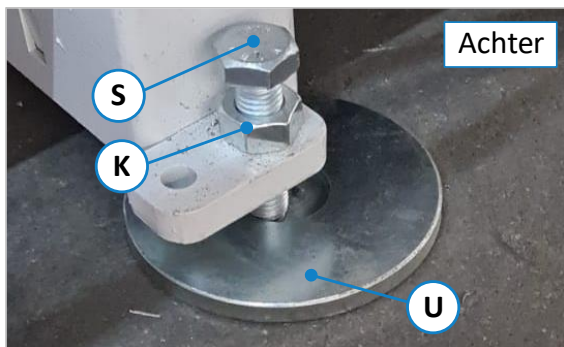

Figuur 11: Stelschroeven achter (normaal)

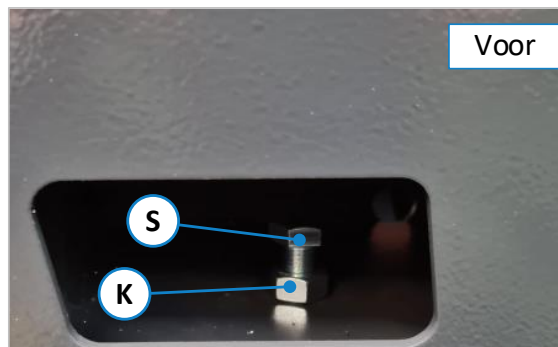

Figuur 12: Stelschroeven vooraan (uitzondering)

Bij het opstellen moet de machine goed worden uitgelijnd met een waterpas voor machines (0,1 mm/ 1 m). Hiervoor heeft de machine 2 verstelbare voetjes met bijbehorende stelschroeven (S) aan de achterkant (zie ⇨ Figuur 11) en 2 plaatvoetjes (U) voor ondersteuning. De voorkant van de machine staat **normaal gesproken** stevig op de twee voetstukken. Egaliseer hier alleen in **uitzonderlijke gevallen** (met zeer ongelijke vloeren).

8.3.1 Procedure in het normale geval

1. Voordat u de machine parkeert, moet u deze zo dicht mogelijk bij de grond laten zakken, zodat de twee plaatvoeten (U) in ⇨ Figuur 11 gecentreerd onder de schroeven (S) kunnen worden geplaatst.



Risico op verplettering van handen en voeten bij het laten zakken en parkeren van de machine!

2. Laat de machine nu helemaal zakken totdat deze met beide schroeven (S) gecentreerd is op de plaatvoeten.
3. Om uit te lijnen met de waterpas is het normaal gesproken voldoende om alleen de achterste schroeven (S) te verstellen.
4. Voor het afstellen is een steeksleutel SW22 nodig. Draai eerst de borgmoeren (K) los en stel dan de hoogte af met de stelschroeven (S) tot de machine gelijkmatig waterpas staat.

8.3.2 Procedure in uitzonderlijke gevallen

1. Als nivellering niet mogelijk is met de twee achterste poten, moet worden aangenomen dat de installatielocatie een zeer ongelijk oppervlak heeft.
2. Alleen in dit uitzonderlijke geval zijn de stelschroeven aan de voorkant (zie ⇨ Figuur 12) nodig om waterpas te stellen. Deze zijn echter alleen toegankelijk als eerst de voorplaat wordt verwijderd.
3. Voordat u de voorkant van de machine afstelt, zet u deze omhoog zodat de twee plaatvoeten (U) ook hier gecentreerd onder de stelschroeven (S) kunnen worden geplaatst.



Risico op verplettering van handen en voeten bij het laten zakken en parkeren van de machine!

4. Draai vervolgens de vier borgmoeren (K) los die zijn weergegeven op ⇨ Figuur 12 en ⇨ Figuur 11 en stel de hoogte af op alle 4 de schroeven (S) totdat de machine gelijkmatig waterpas staat.

8.4 Sjorren in een transportvoertuig

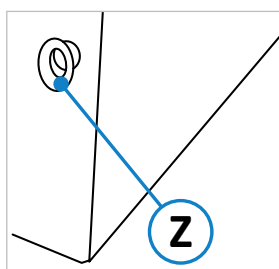

Figuur 13: Sjroog (4 x)

Om de gepalletiseerde machine in een transportvoertuig te vervoeren, wordt aan elk van de vier zijden van de machine een sjroog (Z) voor één spanband bevestigd.



Er moet een aparte spanband worden gebruikt voor elk van de 4 sjorogen, die elk afzonderlijk worden aangespannen op de vloer van de laadvloer!

De verantwoordelijkheid voor veilig laden ligt bij de betreffende verlader!

De verantwoordelijkheid voor veilig laden ligt bij de betreffende verlader!

Let bij het vastzetten in het transportvoertuig op het volgende:

- De laadruimte van het transportvoertuig moet altijd schoon en droog zijn.
- De gebruikte spanbanden moeten geschikt zijn voor het totale gewicht van de machine (ca. 1051 kg).
- Het vervoer gebeurt door middel van sjorren: Hier wordt de machinepallet beveiligd door middel van wrijvingsvergrendeling. De lading wordt zo stevig op het laadvlak gedrukt dat ze niet meer kan wegglijden. Het klemgereedschap moet een hoge STF-waarde hebben bij de wrijvingsverbinding, zoals lange hefboomratels.
- Bovendien moeten antislipmatten worden gebruikt voor nog meer veiligheid.
- De ideale sjorhoek (α) voor het vastzetten van bindingen is 83° tot en met 90° . Daarom moeten de spanbanden bijna verticaal naar beneden worden getrokken. Naarmate de hoek kleiner wordt, neemt de voorspankracht van de spanbanden af.
- Neem bij het transport het toegestane totaalgewicht van het transportvoertuig in acht.
- Ervoor zorgen dat de toegestane asbelasting van het transportvoertuig in acht wordt genomen. De lading moet gelijkmatig over alle assen van het voertuig worden verdeeld.

8.5 Tussentijdse opslag

Als de machine niet onmiddellijk na levering in gebruik wordt genomen, moet zij zorgvuldig op een beschermde plaats worden opgeborgen. Dek het apparaat af zodat stof en vocht niet kunnen binnendringen.

- Dek de machine af zodat stof en vocht niet kunnen binnendringen.
- De kale, niet-oppervlakte behandelde delen (bijvoorbeeld het tafelblad) worden voorzien van een conserveringsmiddel. Deze moet van tijd tot tijd op doeltreffendheid worden gecontroleerd en zo nodig worden vernieuwd.

8.6 Aansluiting van het afzuigstelsel

De machine moet worden aangesloten op een effectief afzuigstelsel op locatie. De afzuigmond van het zaagdeksel heeft een diameter van 80 mm en die op de machinelichaam 120 mm (zie ⇒ Figuur 14 en ⇒ Figuur 15).

- De luchtsnelheid moet worden gecontroleerd vóór de eerste ingebruikneming en na belangrijke wijzigingen.
- Het afzuigstelsel moet na de eerste inbedrijfstelling dagelijks worden gecontroleerd op duidelijke gebreken en maandelijks op doeltreffendheid.



Als de machine wordt ingeschakeld, moet het afzuigstelsel automatisch starten.

Twee signaallijnen voor het automatisch schakelen van het afzuigstelsel kunnen worden aangesloten op de contacten "03" en "04" van de contactor "K2".

Installatie alleen door een gekwalificeerde elektricien!

De luchtsnelheid moet bij alle modellen zodanig worden ingesteld dat, bij aangesloten zuigleiding en stilstaand gereedschap, een gemiddelde luchtsnelheid van

- 20 m/s (1450 m³/h) met droge spanen
- 28 m/s (2050 m³/h) voor vochtige spanen (vochtgehalte 18 % of meer)

wordt bereikt bij het afzuigmondstuk.

Bestaande onderdruk bij 20 m/s: Totale aansluiting 140 mm \varnothing / ca. 1200 Pa



Indien flexibele zuigslangen worden gebruikt, moeten deze brandvertragend zijn.

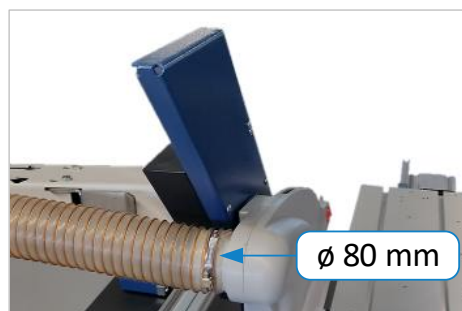

Figuur 14: Diameter zuigmondstuk (boven)

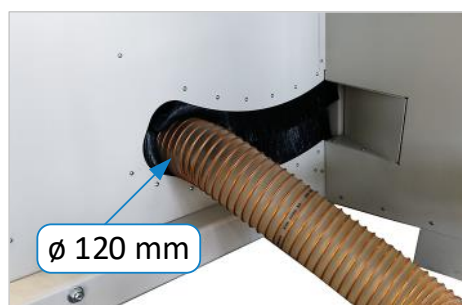

Figuur 15: Diameter zuigmondstuk (onder)

Alle onderdelen van het afzuigstelsel, inclusief slangen, moeten worden opgenomen in de aardingsmaatregel.

8.7 Elektrische aansluiting

	De elektrische aansluiting moet worden uitgevoerd door een erkend elektricien!
---	---

De elektrische schakelschema's bevinden zich in de schakelkast.

Let op de aangegeven nominale spanning 400 VAC / 50 Hz (3 fasen / N / PE)!





De aansluiting op het elektriciteitsnet (3 fasen) gebeurt op de klemmenstrook in de klemmenkast. De 3 fasen moeten worden aangesloten op de klemmen "L1", "L2" en "L3". De aardingsdraad (geel/groen) moet worden aangesloten op de klem "PE".

Als er een machinecontactdoos is geïnstalleerd (optioneel), moet de neutraalgeleider worden aangesloten op de klem met de markering "N". (Let op: "N" is belast!).

Sluit de wartel weer stofdicht.

Controleer de draairichting van het zaagblad.

	Als de draairichting onjuist is, moeten twee buitenste geleiders worden verwisseld.
---	--

	Juiste draairichting van het zaagblad: Naar rechts ↻ (van voren gezien).
--	---

Figuur 16: Elektrische klemmenkast

8.8 Voorzekeringen (ter plaatse)

Motor	5,5 kW	7,5 kW
400 V	25 A	32 A of 35 A

	De impedantie van de foutlus en de geschiktheid van de overstrombeveiliging moeten worden gecontroleerd op de plaats waar de machine wordt geïnstalleerd!
---	--

	De voorschriften van het plaatselijke energiebedrijf zijn van toepassing.
---	--

Voedingskabel: Cu, 5-aderig

De kabeldoorsnede moet ter plaatse worden bepaald door een gekwalificeerde elektricien!

9 Onderdelen en bedieningselementen

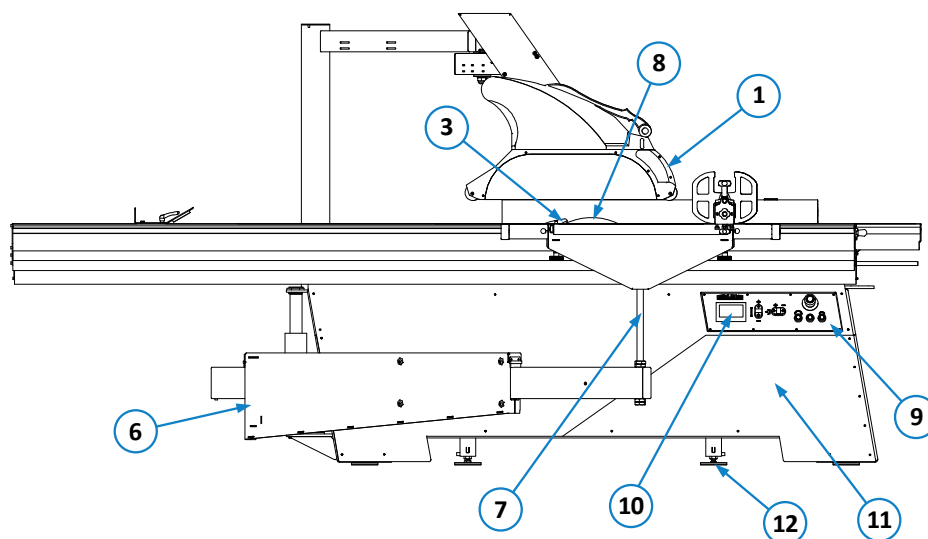

Figuur 17: Onderdelen en bedieningselementen (vooraanzicht)

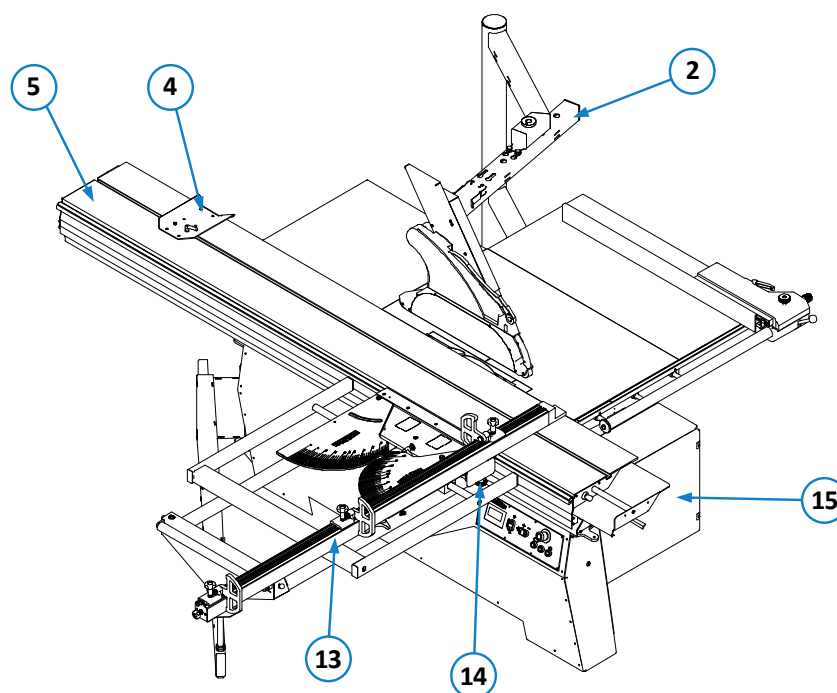

Figuur 18: Onderdelen en bedieningselementen (diagonaal zicht)

Nr.	Beschrijving	Nr.	Beschrijving
1	Afzuigkap/zaagkap	9	Bedieningspaneel
2	Zwenkarm voor afzuigkap/zaagkap	10	Touch display (hoogte / hoek / snelheid)
3	Spouwmes	11	Machinelichaam
4	Klemschoen	12	Verstelbare voet
5	Loopwagen	13	Telescopische aanslag
6	Telescopische zwenkarm	14	Klembeugel voor telescopische aanslag
7	Steunbout (ondersteuning)	15	Schakelkast met hoofdschakelaar en noodstop
8	Cirkelzaagblad		

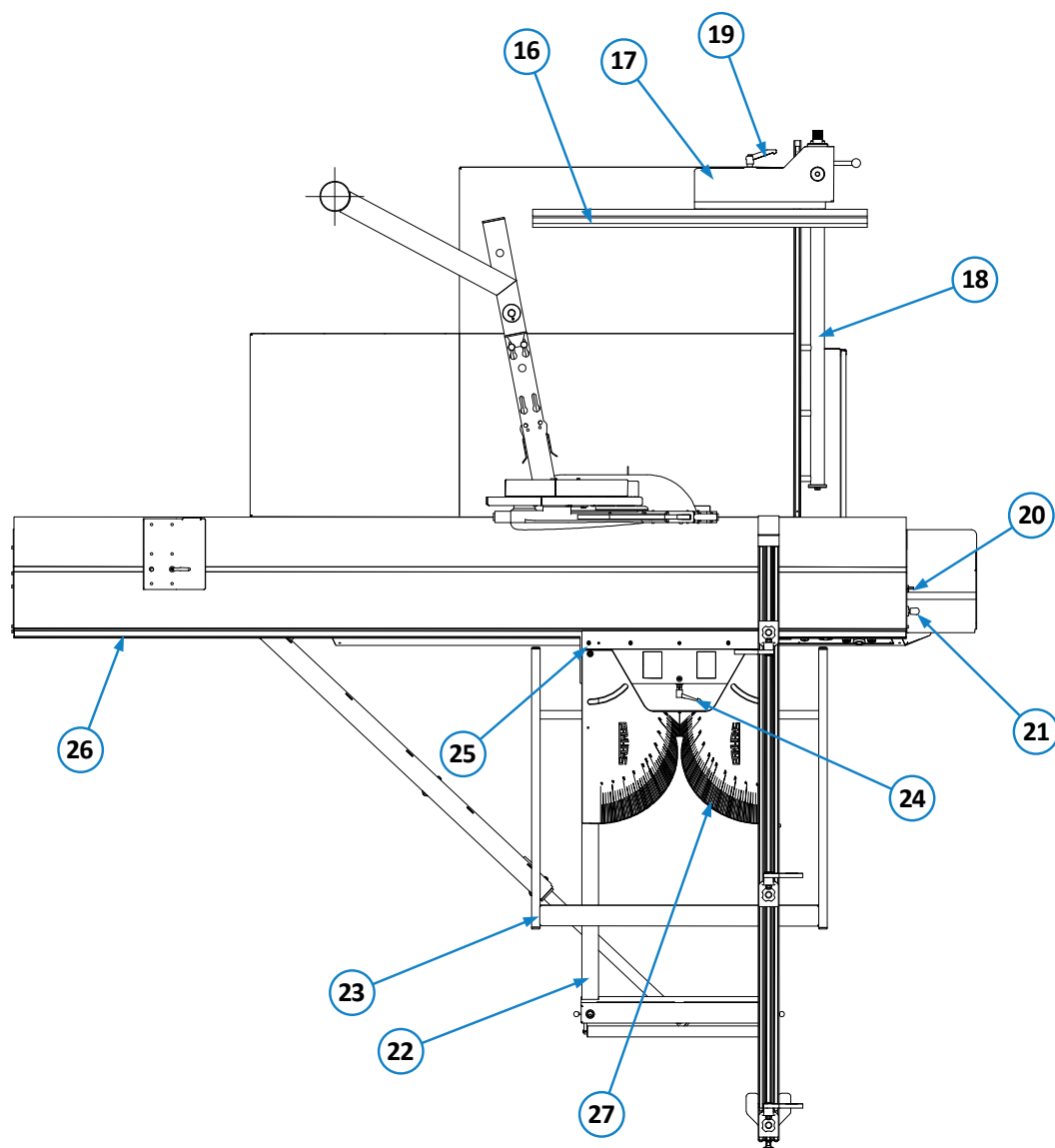

Figuur 19: Onderdelen en bedieningselementen (bovenaanzicht)

Nr.	Beschrijving	Nr.	Beschrijving
16	Aluminium profielrail voor parallelgeleider	22	Afkorttafel
17	Parallelgeleider	23	Beweegbare steunverbreiding
18	Mechanische geleiding	24	Klemhendel voor afkorttafel
19	Klemhendel voor profielrail	25	Afkorttafel ophangbeugel
20	Veiligheidsgrendel voor zaagbladwissel	26	Geleider voor de afkorttafel
21	Grendel voor loopwagen	27	Hoek- en versteekaanslag

10 Montage en gebruik

10.1 Loopwagen

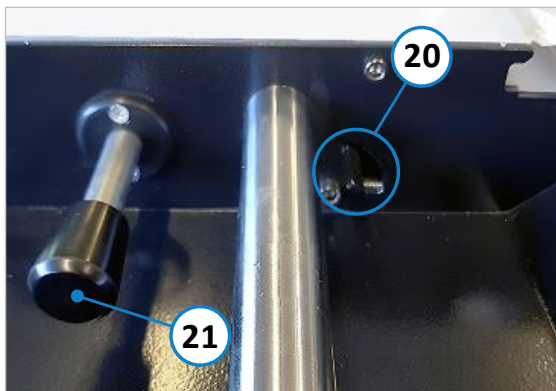

Figuur 20: Bedieningselementen op de loopwagen

Bij levering van de formaatzaag is de loopwagen al gebruiksklaar gemonteerd.

- Grendel (21) losmaken (uittrekken).
- Beweeg de loopwagen in de gewenste positie.
- Druk de grendel (21) in om hem te sluiten. Het kan zijn dat je de loopwagen iets naar voren of naar achteren moet bewegen om het slot goed te laten vastklikken.

De veiligheidsgrendel (20) wordt gebruikt om de loopwagen uit het gebied van het zaagblad te bewegen (voorbij de aanslag) tijdens een zaagbladwissel (voor meer informatie zie sectie ⇒ 14).



Als de machine langere tijd niet wordt gebruikt, moet de loopwagen in een middenpositie worden gezet om te voorkomen dat de rollen worden ingedrukt.



De loopwagen mag tijdens het zagen niet vergrendeld zijn.

10.2 Parallelgeleider

De parallelgeleider wordt gebruikt om het werkstuk vanaf de achterkant van de machine (rechts van het zaagblad) aan te voeren.



Figuur 21: Parallelgeleider

Bij levering van de formaatzaag is de parallelgeleider al gemonteerd.

Alleen de aluminium geleiderail (4) moet nog worden bevestigd (zie volgende pagina en ⇒ Figuur 22).

10.2.1 Parallelgeleider monteren

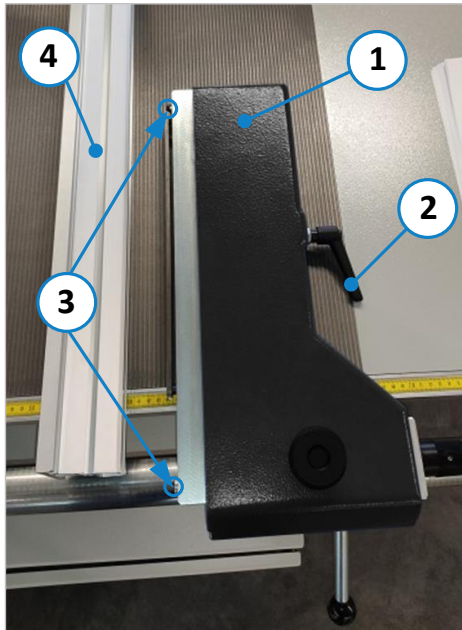

Aluminium geleiderail voor normale zaagsnede monteren:

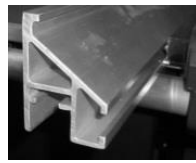

- Schuif de geleiderail (4) zover mogelijk op de twee bouten (3) van het vasthoudblok. De doorsnede moet eruit zien zoals op de foto links.
- Zet de geleiderail vast met de klemhendel (2). De parallelgeleider (1) is nu klaar voor gebruik.

Aluminium geleiderail voor diagonale zaagsnede monteren:

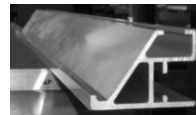

- Geleiderail (4) 90° gedraaid op het vasthoudblok schuiven en met de klemhendel (2) vastzetten. De doorsnede moet eruit zien zoals op de foto links.



Let op! Risico op verplettering tussen geleiderail (4) en parallelgeleider (1).

Figuur 22: Parallelgeleider monteren

10.2.2 Bedienung van de parallelgeleider



Belangrijk: Neem voor het gebruik van de parallelgeleider ook de waarschuwingen voor gevaren in de secties ⇒ 5.5.3, ⇒ 5.5.4 en ⇒ 5.5.5.

De parallelgeleider wordt gebruikt om het werkstuk vanaf de achterkant van de machine (rechts van het zaagblad) aan te voeren.

- De geleiderail (4) wordt gebruikt om het werkstuk op de parallelgeleider (1) te geleiden.
- De parallelgeleider (1) wordt vastgezet of losgemaakt van de geleiderail (8) door middel van de handgreep (6).
- De draaigreep (7) wordt gebruikt voor fijnafstelling.
- De stelschroef (5) wordt gebruikt om te vergrendelen.
- De meetschaal (9) toont de zaagmaat.



Let op! Er bestaat risico op verplettering tussen het werkstuk of de geleiderail en de loopwagen.

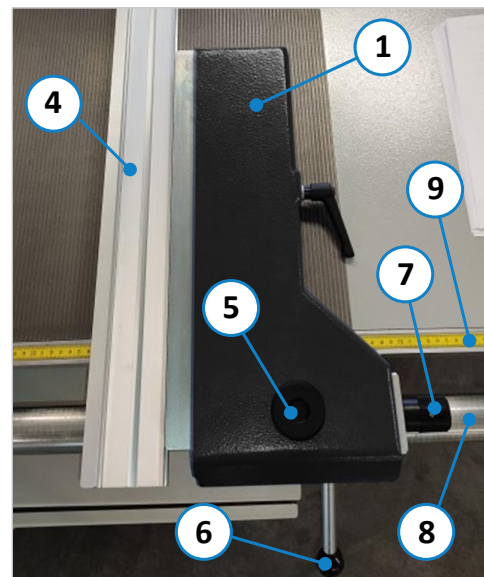

Figuur 23: Parallelgeleider bedienen

10.3 Afkorttafel monteren

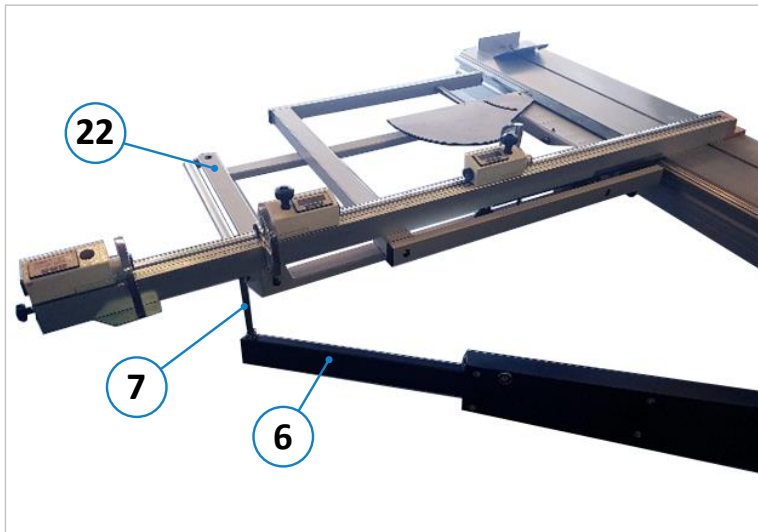

Figuur 24: Afkorttafel monteren

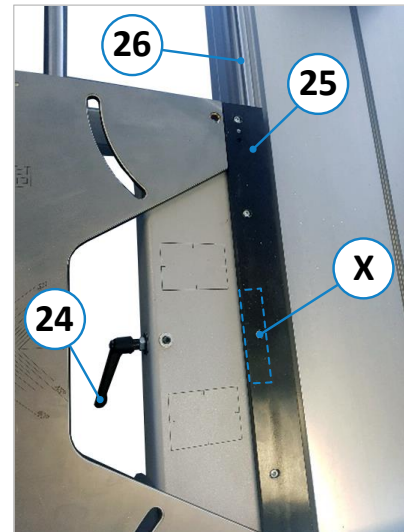

Figuur 25: Fixatie van de afkorttafel

- Trek de loopwagen naar de achterste positie en breng de zwenkarm (6) in positie.
- Til de afkorttafel (22) op (2 personen nodig) en plaats deze op de steun (7) voor de afkorttafel.
- Maak de klemrail (X) - in Figuur verborgen onder de inhanglijst (25) - los met behulp van de klemhendel (24).
- Steek de klemrail (X) van de afkorttafel in de geleider (26) op de loopwagen.
- Fixeer de afkorttafel (22) door middel van de klemhendel (24).



Let op! Risico op verplettering bij montage van de afkorttafel (tussen klemrail en afkorttafel).

10.3.1 Afkorttafel verplaatsen

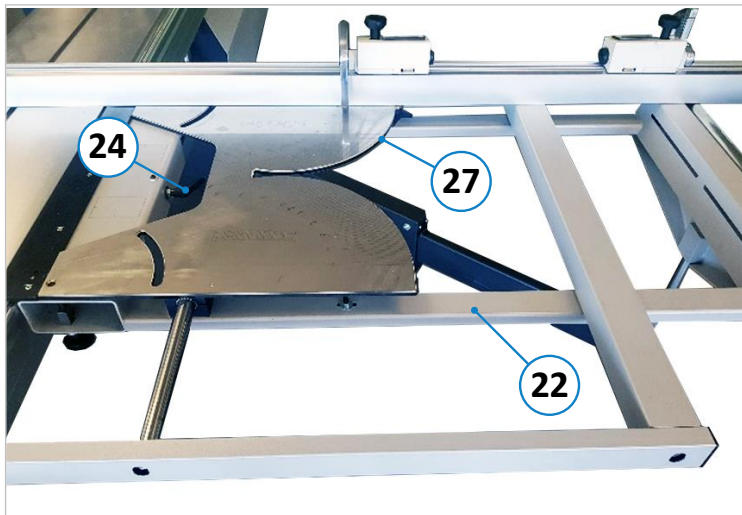

Figuur 26: Afkorttafel verplaatsen

Procedure voor het verplaatsen van de afkorttafel (22):

- Open klemhendel (24).
- Verplaats de afkorttafel (22) naar de gewenste positie.
- Klemhendel (24) vastzetten.

10.4 Gebruik telescopische aanslag voor 90° snede

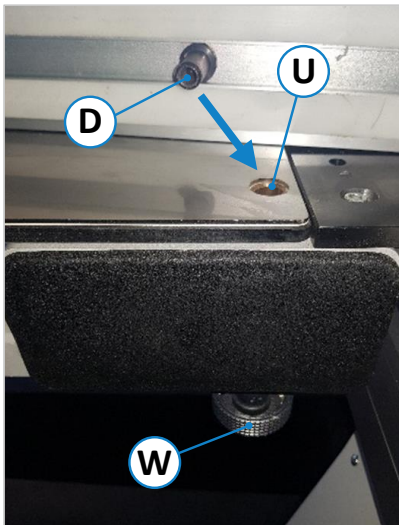

Figuur 27: Aanslag monteren

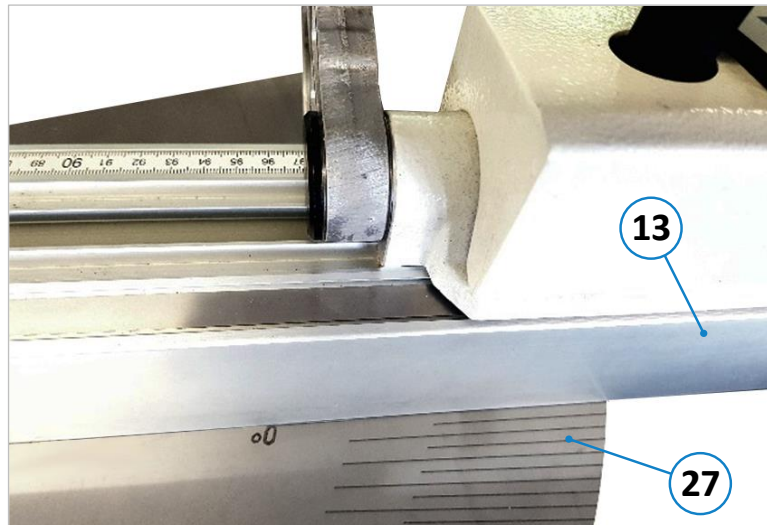

Figuur 28: Telescopische aanslag staat op nul

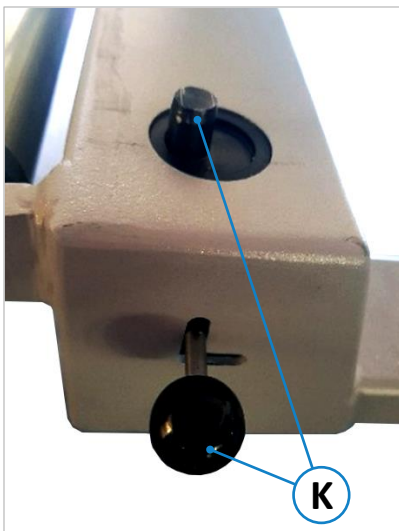

Figuur 29: Zaagsnede 90° voorbereiden

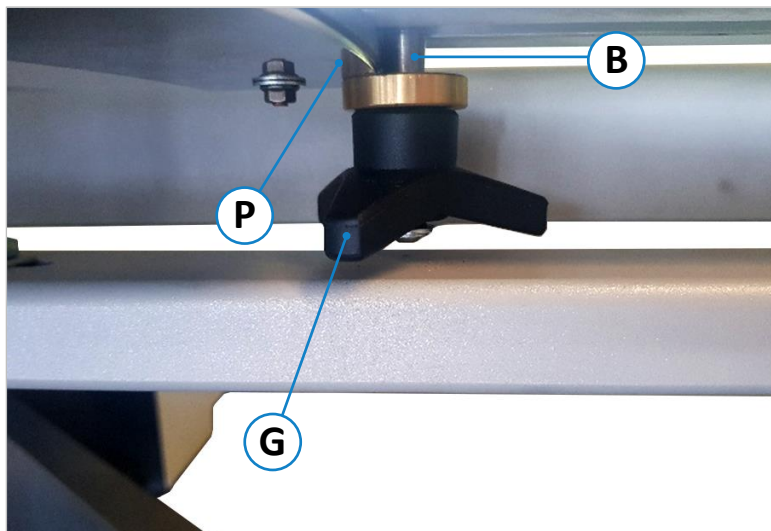

Figuur 30: Plaats de geleidebout

- Plaats de telescopische aanslag (13) op de afkorttafel (22), steek tegelijkertijd het scharnierlager (D) van de telescopische aanslag (13) in de vergrendelingsgeleider (U) in de afkorttafel (22), zie ⇒ Figuur 27.
- Plaats de telescopische aanslag (13) op de afkorttafel (22) met de achterste borgbout (K) in de daarvoor bestemde groef op de telescopische aanslag (zie ⇒ Figuur 29). De geleidebout (B) moet stoppen tegen de aanslagplaat voor de lengte en hoek (P), zoals te zien is op ⇒ Figuur 30.
- De telescopische aanslag (13) wordt dus automatisch ingesteld op de 0°-positie (zie ⇒ Figuur 28).
- Draai nu het vergrendelingswiel (W) en de stergreep (G) stevig vast.
- Het zaagproces kan nu worden gestart.



Let op! Gevaar voor beknelling tussen de dwarslede (22) en de telescoopaanslag (13)!

10.5 Gebruik de telescopische aanslag als hoek- en verstekaanslag

De telescopische geleider wordt gebruikt om het werkstuk tijdens het zagen te geleiden. De te zagen lengtes en hoeken kunnen variabel worden ingesteld op de telescopische geleider.

Procedure voor het afstellen van de telescopische aanslag (bijv. instelling op 15° en 93 cm):

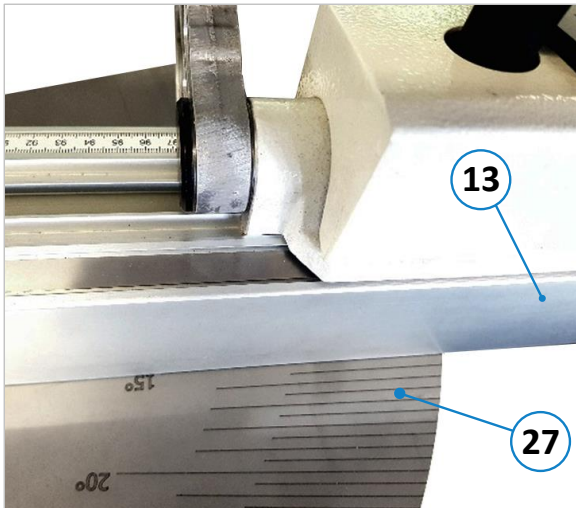

Figuur 31: Winkelschnitte instellen

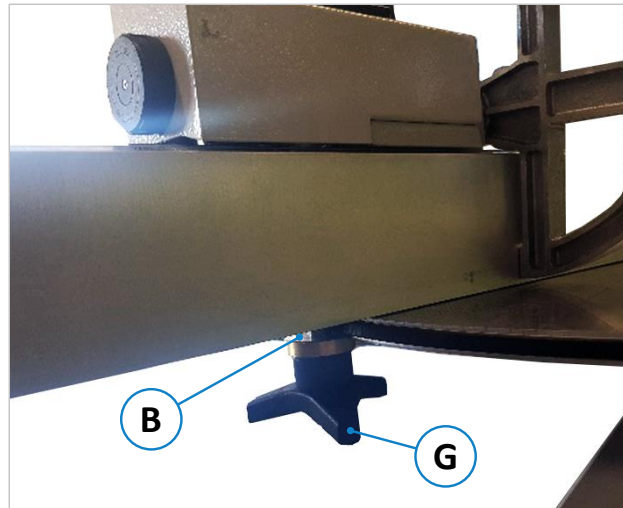

Figuur 32: Geleiderail op de telescopische aanslag afstellen

10.5.1 Zaaghoek instellen op 15° (voorbeeld)

- Draai de hendel voor de vergrendelingsbout (K), de stergreep (G) en het vergrendelingswiel (W) los (zie ⇒ Figuur 27, ⇒ Figuur 29 en ⇒ Figuur 30).
- Schuif de telescopische aanslag (13) op de 15°-markering van de plaat (27), zie ⇒ Figuur 31.
- De geleidepen (B) moet tegen de aanslagplaat voor de lengtehoek (P) aanliggen (zie ⇒ Figuur 30 en ⇒ Figuur 32).
- Draai nu het vergrendelingswiel (W) en de stergreep (G) stevig vast om vast te klemmen.
- Het zaagproces kan nu worden gestart.

10.5.2 Zaaglengte instellen op 93 cm (voorbeeld)

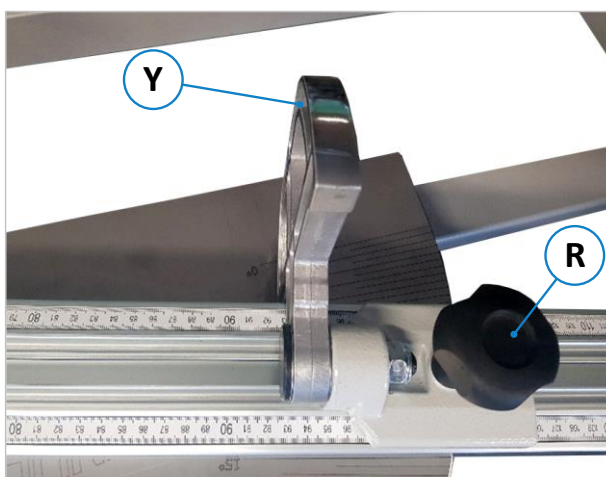

Figuur 33: Zaaglengte instellen

De zaaglengte wordt als volgt ingesteld:

- Vouw de aanslagklep (Y) naar de werkstuk-zijde.
- Stel vervolgens de binnenrand van de aanslagklep af op 93 cm met de bovenste schaal en zet hem vast met het bevestigingswiel (R).
De voorwaarde is dat de zaaghoek op de telescopische geleider precies is ingesteld!
- Het zaagproces kan nu worden gestart.

10.5.3 Gebruik van verdere aanslagkleppen

De formaatzaag is uitgerust met in totaal drie aanslagkleppen:

1. Voorste Aanslagklep (**Y**) voor lengtes tot 1900 mm.
2. Aanslagklep in het midden (**M**) voor lengtes tussen 1900 en 2100 mm.
3. Achterste aanslagklep (**Z**) voor lengtes tussen 2100 en 3500 mm.

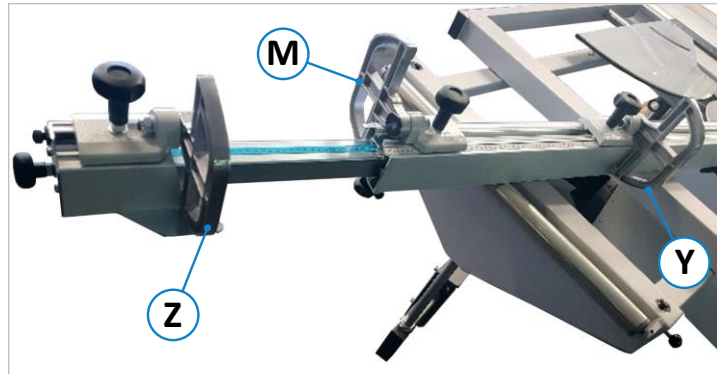

Figuur 34: Beschikbare aanslagkleppen

10.5.4 Uittrekbare aanslaggeleider

De uittrekbare geleider (**I**) van de aanslag wordt gebruikt om het werkstuk te geleiden voor zaaglengtes tot 3500 mm. Hij is uitgerust met de volgende bedieningselementen:

1. Bevestigingswiel (**V**) voor het vastzetten van de uitschuifbare aanslaggeleider (**I**) op de afkorttafel.
2. Afstelwiel (**J**) voor de uitschuifbare aanslaggeleider (**I**).
3. Stelschroef (**E**) voor de achterste aanslagklep (**Y**).

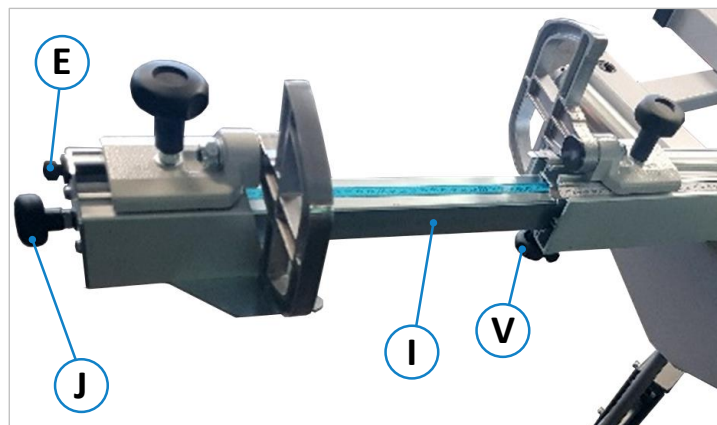
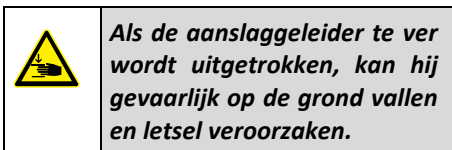

Figuur 35: Uittrekbare aanslaggeleider

10.5.5 Aflezen van de zaaglengte

De zaaglengte wordt afgelezen van drie linialen:

1. Linaal in het midden (**1**) voor zaaglengtes van 2100 cm tot 3500 mm.
2. Voorste linaal (**2**) voor zaaglengtes tot 2100 mm - leespositie vooraan.
3. Achterste linaal (**3**) voor zaaglengtes tot 2100 mm - afleespositie achteraan.

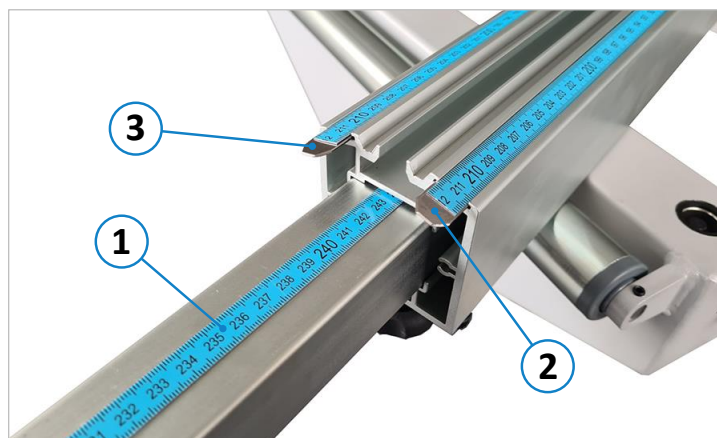

Figuur 36: Linialen op de aanslaggeleider

10.6 Linialen voor telescopische aanslag kalibreren

Als de gezaagde afmetingen niet meer overeenkomen met de ingestelde lengte, kunnen de linialen voor de telescoop aanslag worden bijgesteld. Hiervoor kunnen de linialen handmatig naar de exacte positie worden teruggezet nadat de bevestigingswielen (F) aan de onderkant zijn losgedraaid.

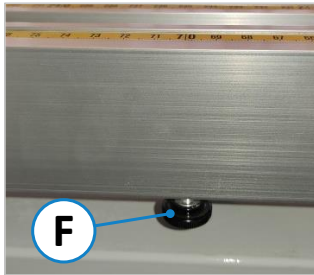

Figuur 37: Bevestigingswiel

Procedure:

- Stel de bijbehorende aanslagklep in op een willekeurige positie.
- Plaats een werkstuk tegen de aanslagklep en maak een testsnede op een testwerkstuk.
- Meet vervolgens het gesneden werkstuk en noteer de meting.
- Lijn de linialen uit met de aanslag zodat de gemeten maat precies overeenkomt met de schaal van de linialen.
- Draai vervolgens de twee bevestigingswielen (F) weer vast.

10.7 Zwenkbare zaagkap

Werkpositie (middelste positie):

- In de werkpositie boven het zaagblad (midden) moeten beide hendels (1) en (2) gesloten zijn.

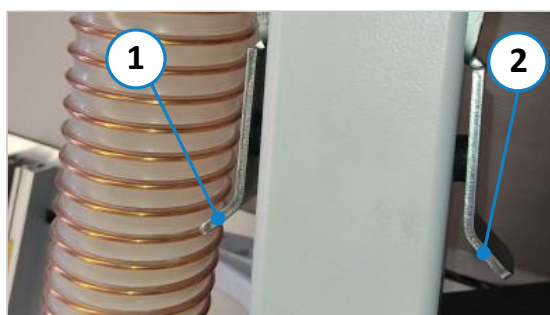
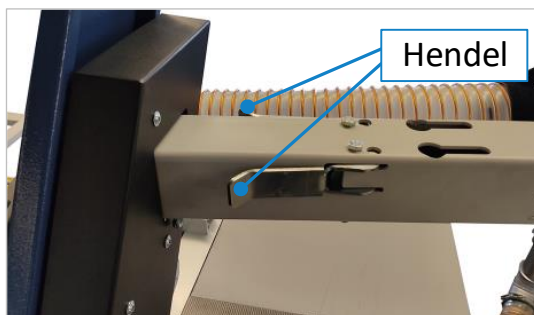

Figuur 38: Zwenkarm voor zaagkap

Naar links of rechts wegzwenken:

- Open de linker hendel (1) om de zaagkap naar rechts weg te zwenken.
- Open de rechter hendel (2) om de zaagkap naar links weg te zwenken.

Terugzwenken naar de werkpositie:

- De zaagkap vergrendelt automatisch in de middenpositie (= werkpositie) wanneer deze teruggezwenkt wordt. Zorg er desondanks voor dat beide hendels (1) en (2) gesloten zijn voordat u gaat werken.

10.8 Zaagkap vervangen

De formaatzaag wordt geleverd met reeds gemonteerd zaagkap. In bepaalde gevallen kan het echter nodig zijn om de zaagkap te vervangen:

- Als de gemonteerde zaagkap beschadigd is.
- Voor verstekzagen met gekanteld zaagblad moet een speciale (bredere) zaagkap worden gebruikt.



Figuur 39: Zaagkap vervangen

Zaagkap bevestigen:

1. Duw de zaagkap (1) naar de bovenste positie.
2. Zet de schuifknop (2) in de stand "Open" zodat de beschermkap loskomt.
3. Trek de zaagkap (1) eruit en leg hem opzij¹.
4. Druk de andere beschermkap in totdat deze vastklikt en zet de schuifknop (2) terug in de positie "Lock" om hem te fixeren.

Plaats de duwstok (3) na gebruik altijd in de houder op de zaagkap.



De brede Zaagkap moet altijd worden gemonteerd als er met een gekanteld zaagblad wordt gewerkt.

¹ De zaagkap die op een bepaald moment niet nodig is, kan handig worden opgeborgen aan de achterkant onder het tafelblad (links van de kolom), in het daarvoor bestemde opbergvak.

11 Inbedrijfstelling

Lees voor inbedrijfstelling de gebruiksaanwijzing en de veiligheidsvoorschriften (zie hoofdstuk ⇨ 5) zorgvuldig door en neem ze in acht!

	<p>Controleer voor het inschakelen of</p> <ul style="list-style-type: none"> • er geen losse onderdelen op het tafelblad liggen en dat al het gereedschap verwijderd is, • de spouwmes correct is ingesteld en de spaanklep gesloten is, • de loopwagen in de werkstand staat, • de zaagkap gemonteerd is zoals voorgeschreven, • de V-riem correct gespannen is, • het afzuigstelsel is aangesloten en werkt, • de juiste snelheid is ingesteld en wordt op het display weergegeven, • er zich geen personen in de gevarenszone van de machine bevinden.
---	--

11.1 Bedieningselementen

De volgende bedieningselementen bevinden zich op het bedieningspaneel van de 680|100 formaatzaag:

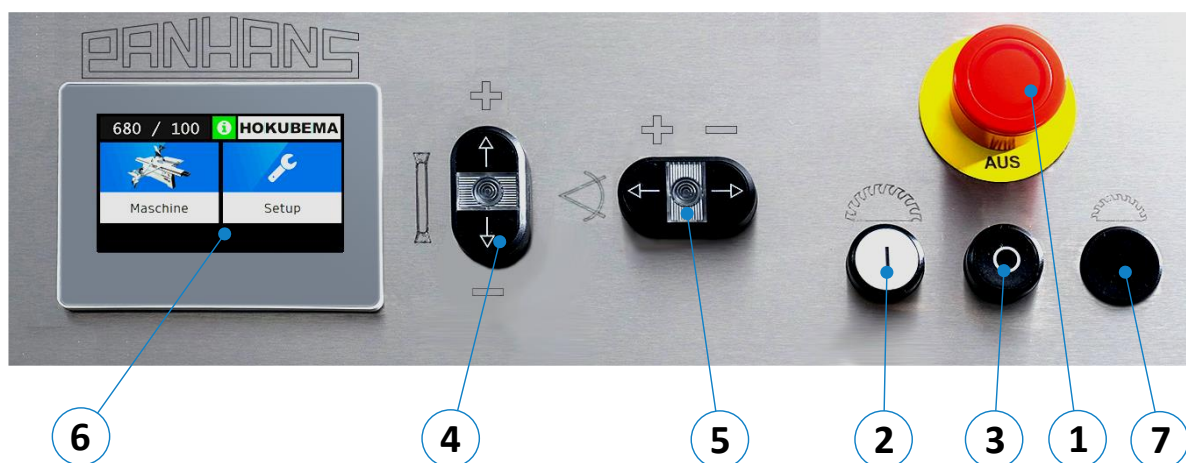

Figuur 40: Bedieningselementen

Nr.	Beschrijving	Nr.	Beschrijving
1	Noodstopknop	5	Kantelinstelling van het zaagblad (tot 46°)
2	Hoofdzaag inschakelen (licht op bij "On")	6	Display voor hoogte / hoek / snelheid
3	Hoofdzaag uitschakelen	7	Voorbereiding op voorritser (optie)
4	Hoogteverstelling van het zaagblad		

11.2 Inschakelen

- Zet de hoofdschakelaar (rechts op de schakelkast) in stand "1".
- Start de zaageenheid met drukknop (2) en wacht tot de volledige snelheid is bereikt.
- Start de zaagbewerking.

11.3 Uitschakelen

- Druk op de drukknop (3) om uit te schakelen → De machine remt (remtijd < 10 s).
- Zet de hoofdschakelaar in de stand "0".

11.4 Veiligheidsvoorzieningen

De machine is uitgerust met de volgende veiligheidsvoorzieningen:

11.4.1 Zaagkap met spaanbescherming en afzuigfunctie

De zwenkbare beschermkap heeft een neerlaatbare zaagkap met verwisselbaar inzetstuk (voor breed en smal) en een afzuigaansluiting. De gecombineerde beschermkap en afzuigkap zorgen dus voor een effectieve afzuiging van spaanders en zaagsel en een effectieve bescherming van het zaagblad.

11.4.2 Veiligheidsschakelaars

De spaanklep is uitgerust met een veiligheidsschakelaar. Dit heeft tot gevolg dat de stroomtoevoer naar de hoofdmotor wordt uitgeschakeld als de spaanklep wordt geopend.

Hetzelfde geldt voor de loopwagen. Deze heeft een veiligheidsschakelaar die de stroomtoevoer naar de hoofdmotor uitschakelt zodra de loopwagen zich boven het midden van de machine bevindt.

Bovendien is de onderhoudsklep aan de achterkant van de machine voorzien van een veiligheidsschakelaar.

11.4.3 Noodstopknoppen

De formaatzaag is uitgerust met twee noodstopknoppen (één noodstop bevindt zich op het bedieningspaneel en één rechts van de werkstukinvoer op de schakelkast).

De noodstopknoppen moeten altijd vrij toegankelijk zijn en mogen niet worden geblokkeerd door hout of andere voorwerpen.



De werking van de twee noodstopknoppen moet dagelijks worden gecontroleerd voordat met het werk wordt begonnen.

Opnieuw starten na noodstop:

1. Controleer of er geen gevaar meer is (bepaal eerst de reden voor het in werking stellen van de noodstop) en zorg ervoor dat er zich geen personen in een gevarezone bevinden.
2. Ontgrendel de noodstopknop.
3. Herstart machine.

12 Bediening van het 4,7" touch display

Het 4,7" touch display visualiseert de hoogte en kanteling van het zaagblad en de geselecteerde rotatiesnelheid.

12.1 Startscherm

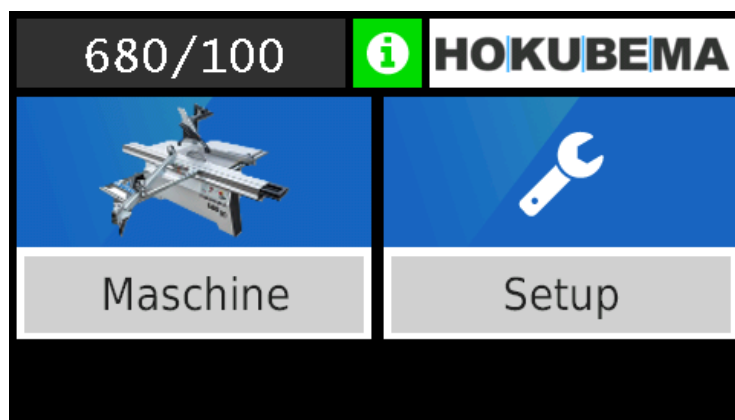

Figuur 41: Startscherm

- Druk op het symbool “**Maschine**” om de machine te kunnen bedienen (zie sectie ⇨ 12.4).
- Het menu “**Setup**” is beveiligd met een wachtwoord en is niet relevant voor de operator.

12.2 Statusvenster

Druk op het -symbool op het bedieningspaneel om het statusvenster te openen.

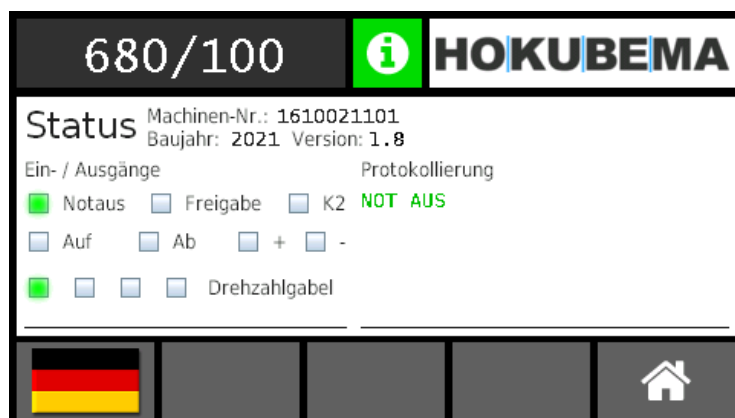

Figuur 42: Statusvenster

Status / Symbol	Betekenis
Notaus	Licht groen op als de noodstopketting ok is / Licht rood op als er een storing is in de noodstopketting
Freigabe	Bewaking van de spanningsvrijgave voor de stelmotoren van de twee assen → Het veld moet oplichten wanneer een van de twee positioneringstoetsen wordt ingedrukt.
K2	Statusmelding “hoofdmotor draait”
Auf / Ab	Hardware test van de knoppen “Auf/Ab” resp. “omhoog/omlaag” (zaagblad hoogte) → Licht op wanneer de betreffende toets wordt ingedrukt
+/-	Hardware test van de +/- toetsen (hoek) → Licht op wanneer de knop wordt ingedrukt
Drehzahlgabel	Geeft de riempositie van de snelheidsvork aan
Protokollierung	Geeft fouten en storingen weer als tekst (aanwezig = rood / gecorrigeerd = groen)
Vlag	Het taalmenu oproepen / de taal wijzigen (zie volgende sectie 12.3)
Home	Terugspringen naar het vorige niveau

12.3 Taal instellen

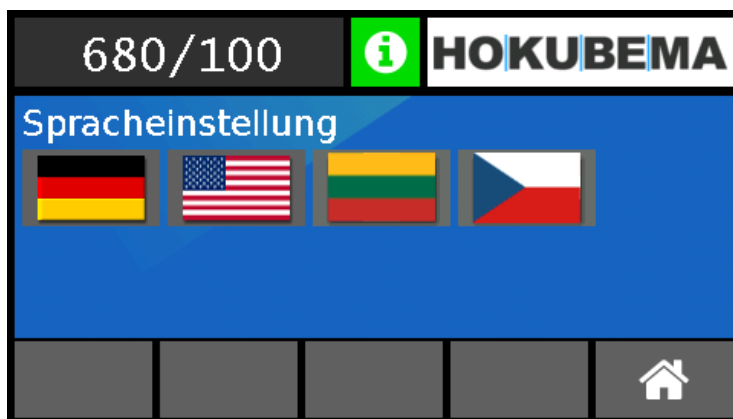

Figuur 43: Taal instellen

- Nadat u het vlagsymbool hebt geselecteerd, verschijnt het bovenstaande scherm.
- Om de taal te wijzigen, selecteert u gewoon het gewenste vlagsymbool. De nieuwe taal wordt automatisch opgeslagen (geen bevestiging nodig)
- Met de toets “Home” keert u terug naar het hoofdmenu.

12.4 Machineoverzicht

Nadat u op de knop “Maschine” hebt gedrukt, verschijnt het volgende scherm:

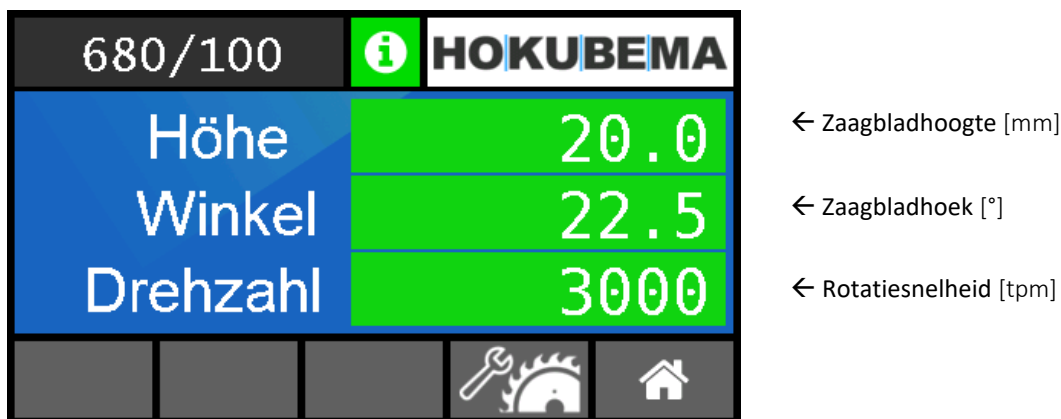

Figuur 44: Machineoverzicht met actuele posities en rotatiesnelheid

Alle actuele posities van het zaagblad en de geselecteerde rotatiesnelheid worden hier weergegeven.

- Volg de instructies in hoofdstuk ⇒ 13 om de rotatiesnelheid aan te passen.
- Om de hoogte en hoek van het zaagblad te kalibreren, druk op het symbool  en volgt u de instructies in de volgende sectie ⇒ 12.5.

12.5 Zaagblad kalibreren

Bij levering van de machine is het touch display al volledig gekalibreerd voor een zaagblad van \varnothing 350 mm. In de volgende gevallen moeten de assen voor hoogte en/of hoek opnieuw worden gekalibreerd:

- Als de gezaagde lengte of hoek niet meer correct is.
- Als het zaagblad is vervangen of nageslepen.
- Als een zaagblad met een andere diameter wordt gebruikt.

Nadat u op het -symbool hebt gedrukt, verschijnt het kalibratiemenu.

12.5.1 Zaagbladhoogte kalibreren

- **Belangrijk:** Stel de kanteling van het zaagblad in op een hoek van precies **0,0°** met behulp van de positioneringstoetsen.
- Schakel de hoofdschakelaar uit en vergrendel hem met het hangslot.
- Draai vervolgens het stationaire zaagblad met de hand zodat één zaagtand precies bovenaan in het midden van de as staat en het zaagoppervlak een hoek van 90° maakt ten opzichte van de machinetafel.
- Schakel de hoofdschakelaar weer in.
- Stel de zaagbladhoogte in op **50,0 mm** met behulp van de positioneringstoetsen en een geschikt meetapparaat (bijv. dieptemaat).
 - Met een veranderd zaagblad verschijnt nu een andere waarde dan 50,0 mm (bijv. 50,5 mm) in het machine overzicht "Maschine >> Höhe" (zie ⇨ Figuur 44).

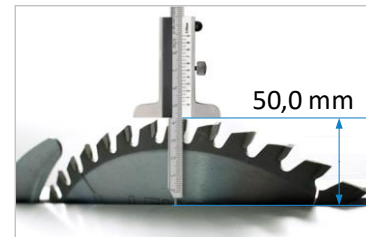

Figuur 45: Zaagbladhoogte 50 mm

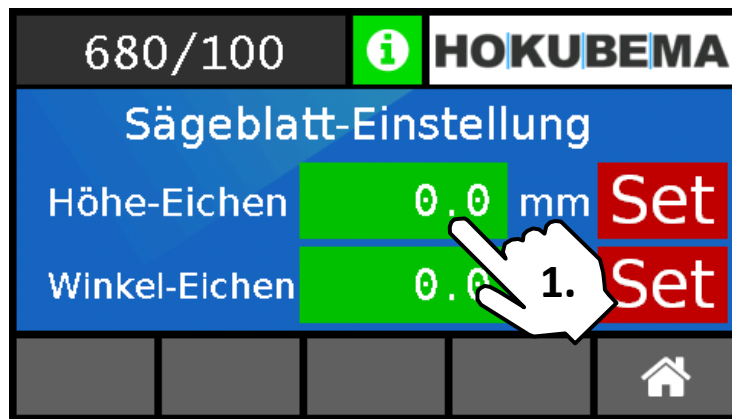
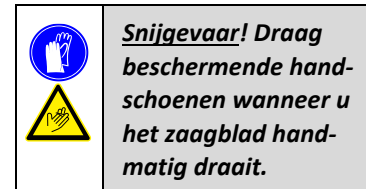

Figuur 46: Zaagbladhoogte kalibreren

1. Selecteer het invoerveld "Höhe-Eichen"

→ Het toetsenbord (zie afbeelding rechtsboven) verschijnt

2. Voer hier de referentiemaat **50,0 mm** in die u met een meetapparaat hebt gepositioneerd.

3. Bevestig met "ENTER"

→ De ingevoerde waarde wordt overgenomen in het veld "Höhe-Eichen":

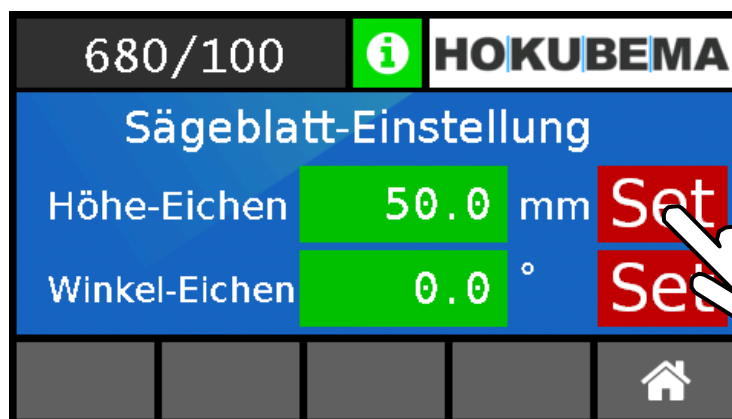
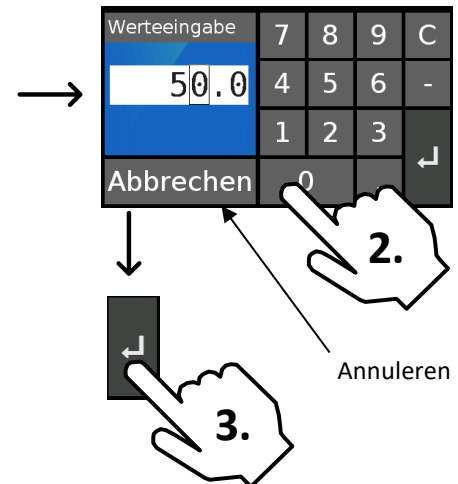

Figuur 47: Kalibratiewaarde voor hoogte overnemen

4. Druk op de knop "Set" om naar de waarde in het veld "Höhe-Eichen" te refereren.

→ Ter bevestiging springt het scherm terug naar het overzicht (zie ⇨ Figuur 44).

→ De kalibratieprocedure voor de zaagbladhoogte is voltooid.

12.5.2 Zaagbladhoek kalibreren

- Plaats het zaagblad in 0°-positie op de bovenste positie.
 - Schakel de hoofdschakelaar uit en vergrendel hem met het hangslot.
 - Controleer de haaksheid van het zaagblad met een stophoek van 90°.
 - Als hier een lichtspleet verschijnt, moet de hoekas worden gekalibreerd.
- Zet de hoofdschakelaar weer aan en corrigeer de hoek met de positioneringstoetsen totdat de lichtspleet weer volledig verdwenen is. Het zaagblad staat dan in de 0°-positie precies op 90,0° ten opzichte van de machinetafel.

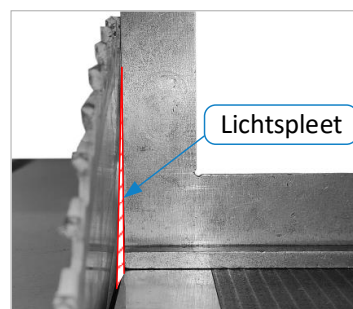

Figuur 48: Lichtspleet

→ In het machine overzicht “**Maschine >> Winkel**” (⇒ Figuur 44) verschijnt nu een andere waarde dan 0,0° (bijvoorbeeld 0,4°).

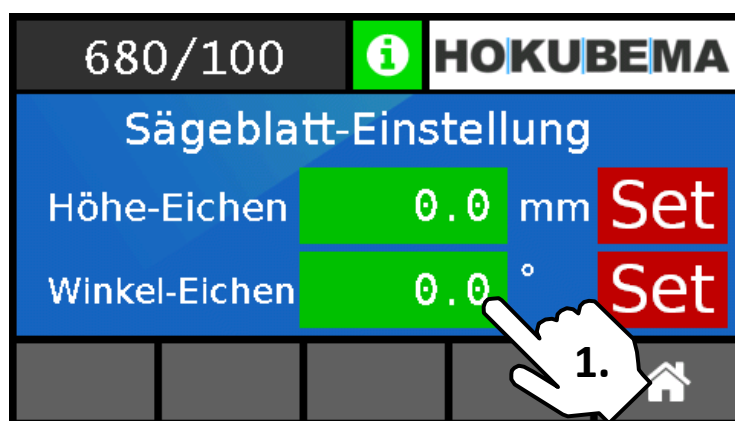

Figuur 49: Zaagbladhoek kalibreren

1. Selecteer het invoerveld “**Winkel-Eichen**”

→ Het toetsbord (zie afbeelding rechtsboven) verschijnt.

2. Voer hier de referentiehoek **0,0°** voor het zaagblad in.

Opmerking: Als hier al **0,0°** is ingevoerd, is invoer niet nodig.

3. Bevestig met “**ENTER**”

→ De juiste 0°-positie wordt overgebracht naar het veld „**Winkel-Eichen**“:

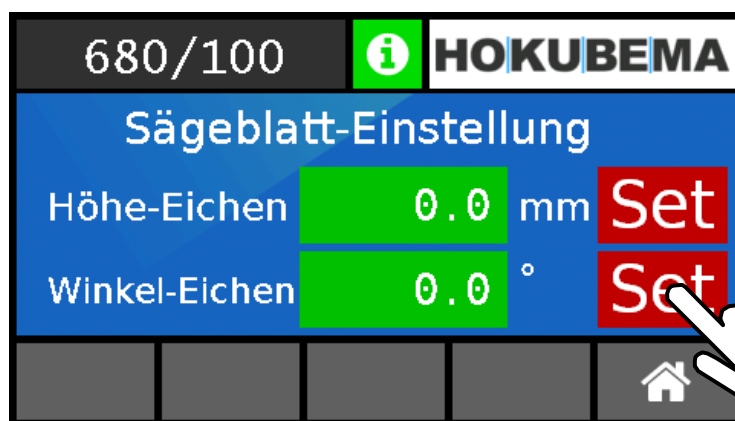
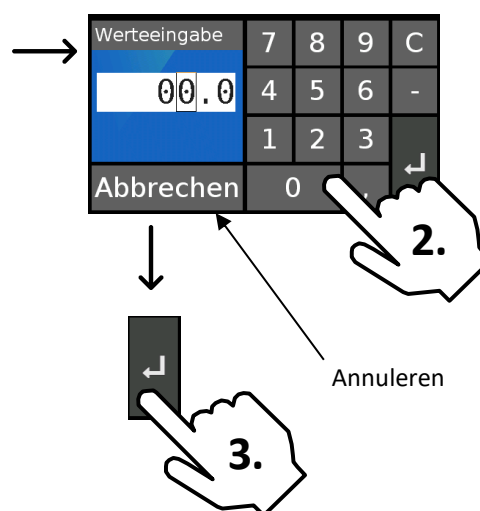

Figuur 50: Kalibratiewaarde voor hoek overnemen

4. Druk op de knop “**Set**” om naar de waarde in het veld “**Winkel-Eichen**” te refereren.

→ Ter bevestiging springt het scherm terug naar het overzicht (zie ⇒ Figuur 44).

→ De kalibratieprocedure voor de zaagbladhoek is voltooid.

12.6 Datum en tijd (vanaf softwareversie 1.9)

Vanaf softwareversie 1.9 heeft het touch display ook een datum- en tijdfunctie.

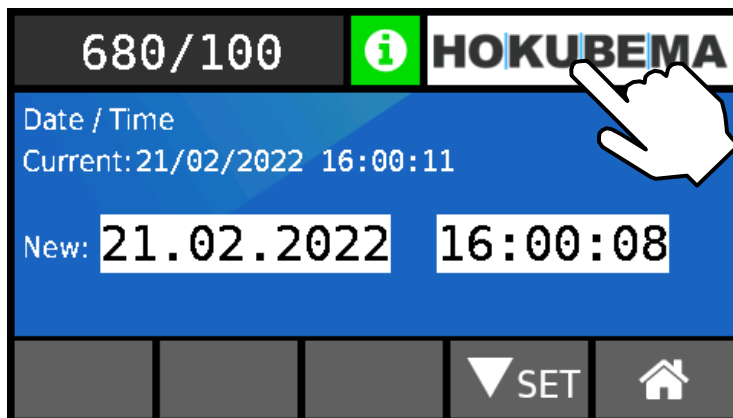

Figuur 51: Datum en tijd instellen

Datum en tijd weergeven:

- Tik op het HOKUBEMA-logo → De huidige tijd wordt weergegeven
- Druk op de weergegeven tijd → De huidige datum wordt weergegeven
- Tik op de weergegeven datum om terug te keren naar het logo.

Datum en tijd instellen:

- Tik minstens 3 seconden op het logo → Het instellingenmenu voor datum en tijd wordt geopend.
- Stel de datum en tijd in via het toetsenbord en bevestig met "Set".

13 Rotatiesnelheid instellen

De rotatiesnelheid wordt ingesteld door de V-riem handmatig te verschuiven.



Schakel de machine uit voordat u de draaisnelheid instelt en beveilig de hoofdschakelaar met een hangslot tegen onbevoegd gebruik tijdens het instelproces!

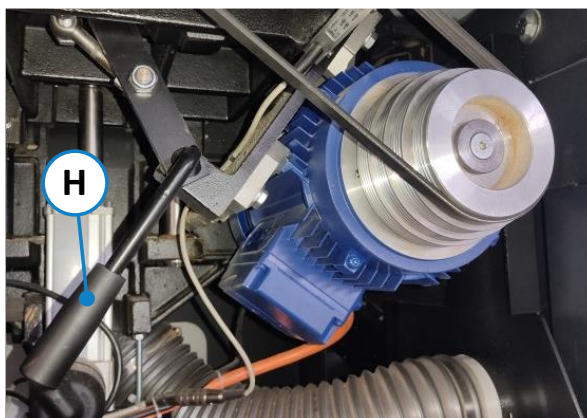

Figuur 52: Rotatiesnelheid aanpassen - riem losmaken

- Kantel het zaagblad naar de 15 graden positie.
- Zet de hoofdschakelaar in stand "0".
- Open de onderhoudsklep aan de achterkant.
- Zwenk de verstelhendel (H) naar rechts → De riem is losgemaakt.
- Stel nu de V-riem in op de gewenste snelheid volgens ⇒ Figuur 53.
Vuistregel: Verwissel de riem altijd eerst van "groot" naar "klein".
- Zorg er bij het verplaatsen altijd voor dat de V-riem zich weer tussen de snelheidsvork bevindt, anders kan er geen correcte snelheidsaanduiding plaatsvinden.
- Zwenk de afstelhendel (H) naar links → De V-riem is weer goed gespannen.

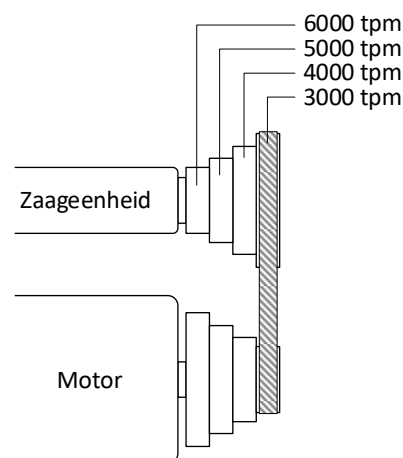

Figuur 53: Snelheidsschema

De snelheid wordt gemeten via de snelheidsvork met lichtbarrière!

14 Zaagblad vervangen

	<p>Werkzaamheden aan de zaagbladen moeten altijd uiterst voorzichtig worden uitgevoerd. Er bestaat een verhoogd risico op letsel door de zeer scherpe snijranden! Bij het vervangen van zaagbladen moeten beschermende handschoenen worden gedragen!</p>
--	---

14.1 Zaagblad demonteren

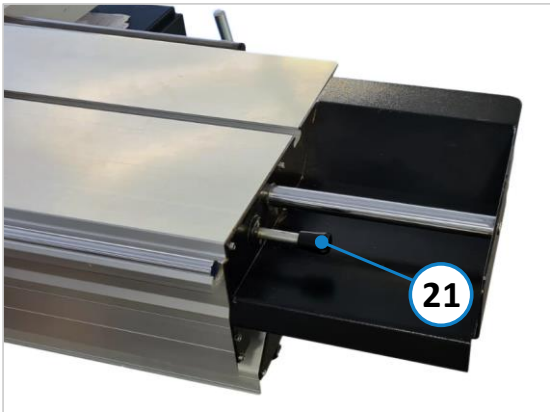

Figuur 54: Grendel op de loopwagen

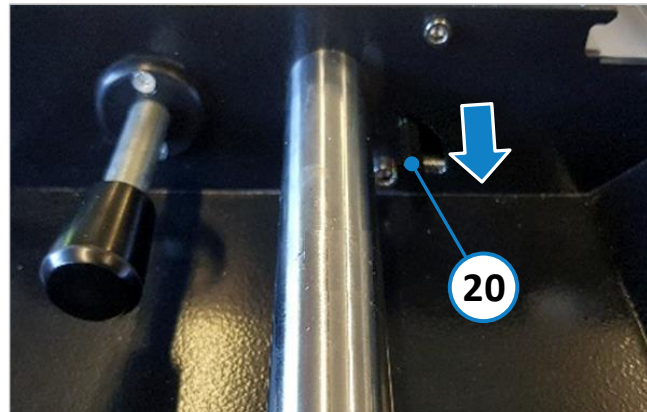

Figuur 55: Veiligheidsgrendel op loopwagen

- Draai de hoofdschakelaar in de stand "I".
- Stel de zaagbladhoogte helemaal in en de hoek op 0°.
- Ontgrendel (trek uit) de loopwagen met de grendel (21).
- Duw de loopwagen naar links tot de aanslag. Door de veiligheidsgrendel (20) in te drukken (zie ook ⇒ 10.1) kan de loopwagen tot voorbij de mechanische aanslag worden uitgeschoven om het zaagblad te verwisselen.

	<p>Het zaagblad mag niet worden gekanteld als de spaanklep open is!</p>
--	--

- Vouw de spaanklep (S) naar voren.
- Draai de cirkelzaagas (W) met de hand totdat de stelschroef van de klemmschroef omhoog staat.
- Draai de stelschroef los met stiftsleutel SW 4.
- Draai nu de klemmschroef met de hand los (**let op linkse schroefdraad!**) en verwijder deze samen met de losse flens.

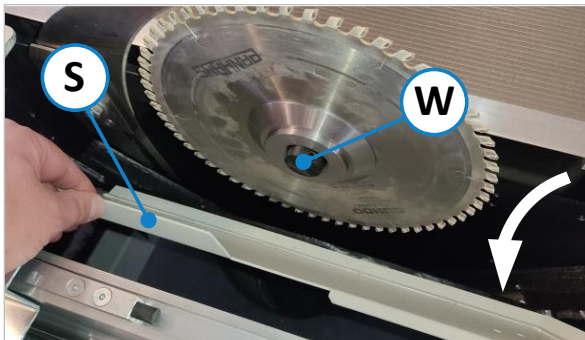

Figuur 56: Vouw de spaanklep naar voren

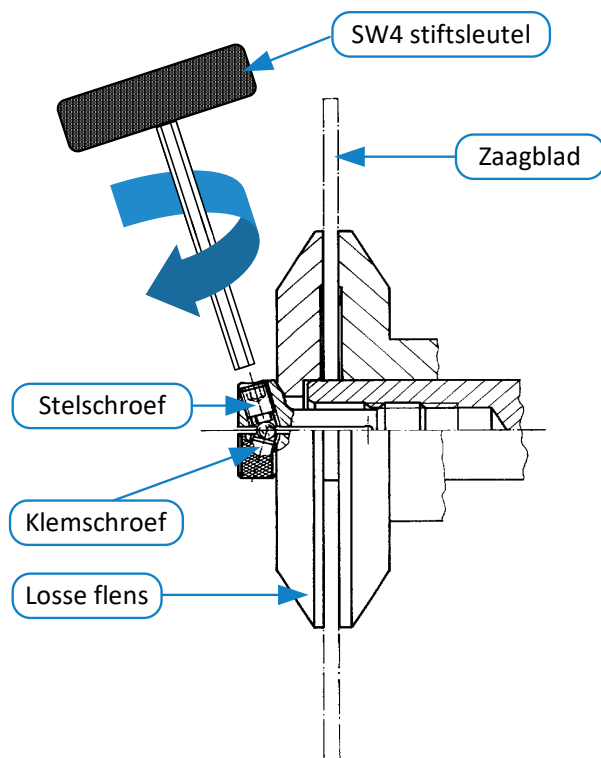

Figuur 57: Zaagbladflens Klemmschroef

14.2 Hoofdzaagblad monteren

- Reinig de losse flens en het zaagblad.
- Plaats een nieuw zaagblad, monteer de losse flens (**let op de draairichting!**).
- Draai de klemschroef met de hand tot de aanslag in (**let op de linkse schroefdraad!**).
- Draai de stelschroef van de klemschroef vast met een koppel van 12 Nm.
- Sluit de spaanklep weer.

14.3 Spouwmes instellen

De juiste instelling van het spouwmes is van groot belang voor de veiligheid. De afstand tussen het spouwmes en het zaagblad moet tussen 3 en 8 mm liggen.

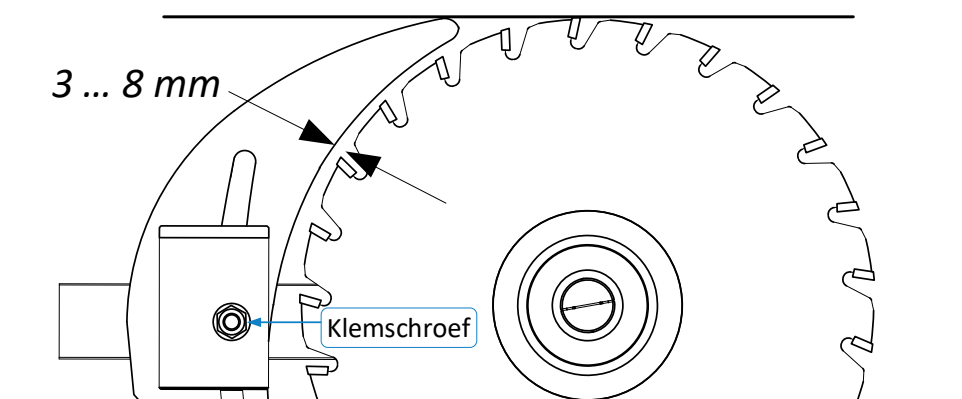
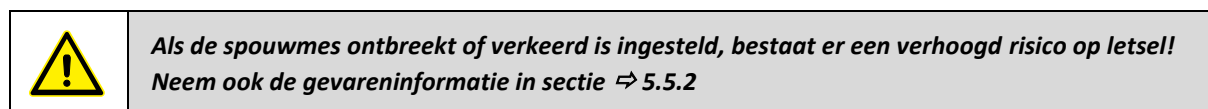

Figuur 58: Spouwmes instellen (symbolische weergave)

1. Draai de klemschroef op de houder van de spouwmes los.
2. Duw de spouwmes in de gewenste positie.
3. Zet de spouwmes vast met de klemschroef

Het spouwmes wordt in hoogte versteld door het in zijn gleuf te schuiven. De afstand tot het zaagblad wordt ingesteld door de gehele houder op de rail te verschuiven.

Het meegeleverde spouwmes is geschikt voor zaagbladen met een diameter van 250 - 450 mm.

De opgegeven diameters komen overeen met de toegestane diameter van de HM-zaagbladen.

15 Optionele onderdelen

15.1 Digitale telescopische aanslag



Figuur 59: Digitale telescopische aanslag

De optionele digitale telescopische aanslag heeft drie aanslagelementen, elk met een eigen digitaal display op batterijen.

De aanslagklep wordt vastgeklemd met een handwiel (zie Figuur links).

- Instelnauwkeurigheid: 0,1 mm
- Instellingslengte: max. 3300 mm

15.2 Digitale telescopische aanslag kalibreren

Als de afmetingen op de digitale display niet overeenkomen met de mechanische meetlinialen, moeten de linialen naar de telescopische aanslag eerst opnieuw worden afgesteld (zie ⇨ 10.6) zodat de zaagafmetingen naar het zaagblad precies kloppen. Pas daarna moet de aanslag via het digitale display worden gekalibreerd.

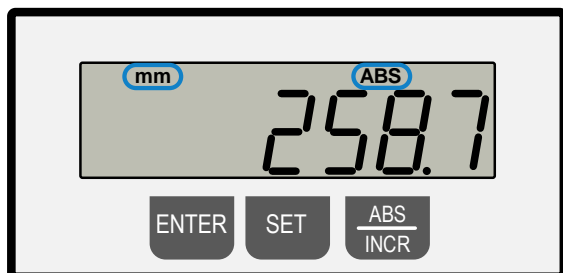

Figuur 60: Weergavemodus mm/ABS

Boven in het display moeten mm en ABS verschijnen. Zo niet, druk dan eenmaal op de **ABS/INCR** knop.

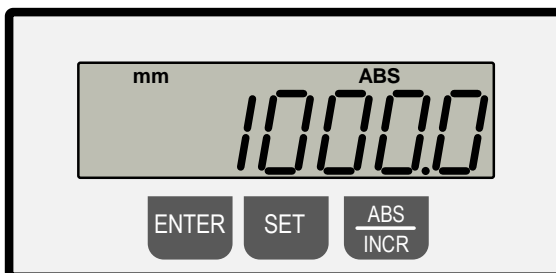

Figuur 61: Voorbeeld van opgeslagen referentiemaat

Afhankelijk van de uitvoering of positie en het aantal aanslagkleppen kunnen andere referentiematen op het display verschijnen (zie onderstaand voorbeeld).

Voorbeeld: De maatinstelling kalibreren

- Houd de knoppen **ENTER + SET** tegelijkertijd ingedrukt → De referentiewaarde die is opgeslagen in de eenheid verschijnt. In ons voorbeeld is dat de waarde "1000,0 mm" (zie ⇨ Figuur 61).
- Laat beide knoppen los en beweeg de aanslag met de hand totdat de aanslagklep de exacte schaalmaat van **1000,0 mm op de liniaal heeft bereikt**. In dit voorbeeld verschijnt een andere digitale weergave van 1027,9 mm (zie ⇨ Figuur 62).
- Houd de knoppen **ENTER + SET** tegelijkertijd ingedrukt → De juiste afmeting **1000,0 mm** verschijnt en wordt overgenomen.
- Het proces is voltooid (zie ⇨ Figuur 61).

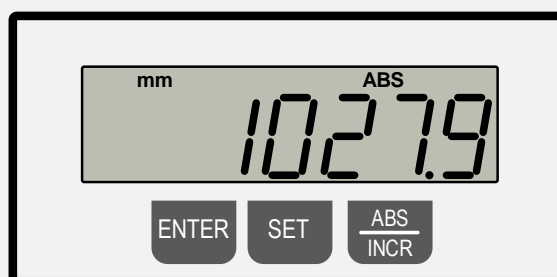

Figuur 62: Weergave wijkt af van de referentiemaat



Om te controleren → Zaag een teststuk, meet het en stel het zo nodig bi.

Herhaal dezelfde procedure voor de andere aanslagklep (met de overeenkomstige referentiemaat). Als alternatief kan een proefstuk worden gesneden en de schaalmaat van de aanslagklep als referentiemaat worden overgenomen door middel van **ENTER + SET** om de weergave te synchroniseren met de liniaalmeting.

15.2.1 Referentiemaat veranderen/invoeren

Voor bepaalde toepassingen kan het nodig zijn om een specifieke referentiemaat op te slaan. In deze sectie wordt de procedure uitgelegd om de referentiemaat te veranderen in de voorbeeldwaarde 1150,0 mm:

Stap 1

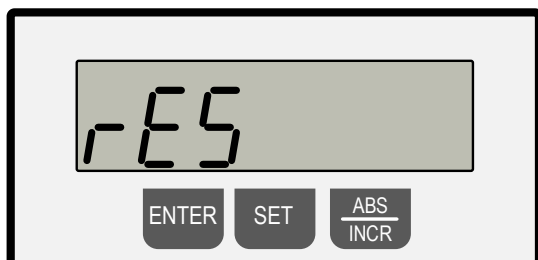

Figuur 63: Referentiemaat veranderen/invoeren 1

Houd **ENTER + SET** tegelijkertijd ingedrukt
→ “rES” en “0,1” knipperen afwisselend

Stap 2

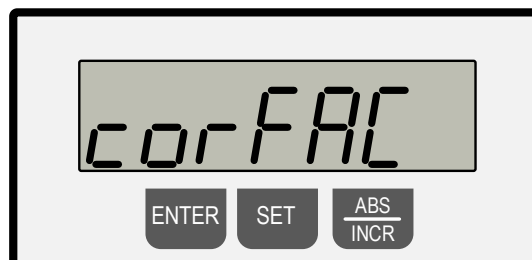

Figuur 64: Referentiemaat veranderen/invoeren 2

Druk op **ENTER**
→ “corFAC” en “1,0000” knipperen afwisselend

Stap 3

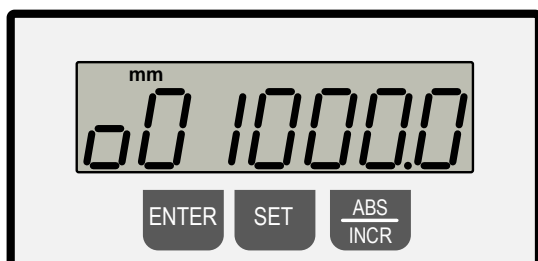

Figuur 65: Referentiemaat veranderen/invoeren 3

Druk op **ENTER** → Op het display knippert afwisselend “reF” en de oorspronkelijk opgeslagen referentiemaat → hier in voorbeeld “001000,0”.

Stap 4

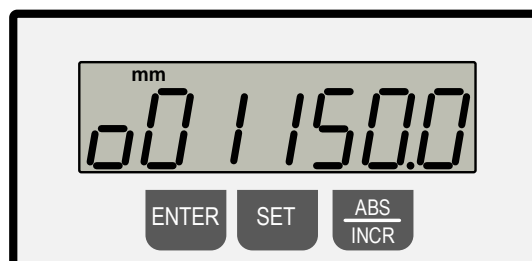

Figuur 66: Referentiemaat veranderen/invoeren 4

Selecteer het cijfer dat u wilt veranderen met **SET** (het knipperende cijfer kan worden veranderd) en stel de numerieke waarde in met de **ABS/INCR** knop.

Stap 5

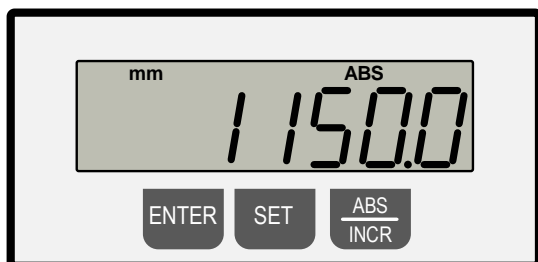

Figuur 67: Referentiemaat veranderen/invoeren 5

Druk nu 2 x op **ENTER** om de programmeermodus te verlaten (terug naar normale werking).

Houd **ENTER + SET** tegelijkertijd ingedrukt om te controleren → De nieuwe kalibratiemaat “1150,0 mm” verschijnt in normaal bedrijf (zie ⇒ Figuur 61).

Voer vervolgens de procedure beschreven in sectie ⇒ 15.2 uit met de nieuwe referentiemaat “1150,0 mm” om de procedure te voltooien.

15.3 Parallelgeleider links van het zaagblad

Voor het zagen van lange, smalle delen, zoals kastdeuren, kan de machine worden uitgerust met een “parallelgeleider links van het zaagblad”.

Structuur en werking:

- Stel de telescopische aanslag in op de gewenste maat (max. 800 mm) en bevestig deze in de achterste positie van de afkorttafel en loopwagen.
- Plaats de parallelgeleider op de loopwagen en steek deze in de daarvoor bestemde montage-groef (A) en geleiderail (B).
- Breng de parallelgeleider in positie en klem hem vast met de klemhendel (C).

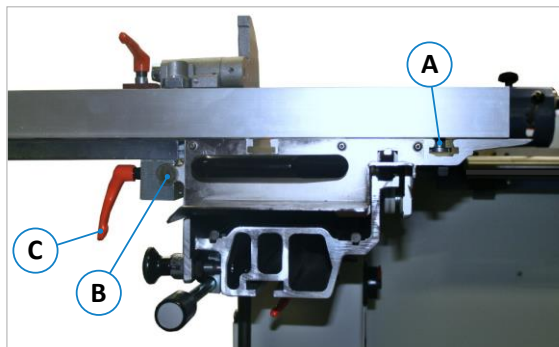

Figuur 68: Opbouw parallelgeleider links van het zaagblad



Figuur 69: Aanslagklep (links van het zaagblad)

- Benader de eerder op de telescoopgeleider ingestelde maat met de aanslagklep op de parallelgeleider (⇒ Figuur 69).
- Zet de aanslagklep vast met behulp van de klemhendel.

De demontage gebeurt in omgekeerde volgorde.

15.4 Dubbelzijdige verstekaanslagen DSG-A en DSG-D

Met de dubbelzijdige verstekaanslagen DSG-A en DSG-D kunnen alle taken snel en traploos worden uitgevoerd bij het maken van verstekzaagsneden op smalle en korte werkstukken. Valse verstekken kunnen snel en eenvoudig berekend en nauwkeurig ingesteld worden met behulp van de extra hoekfactorschaal. Beide types hebben lengtecompensatie voor de hoeken 5/10/15/22,5/30/45/60/67,5° en zijn geschikt voor lengtes tot 1375 mm.



Figuur 70: DSG-A (analoog)



Figuur 71: DSG-D (met digitaal display)

- **DSG-A** (lengte- en hoekmeting = analoog) → Artikelnr. 5074
Zie de aparte gebruiksaanwijzing ☞ [BA_ST_DSG-A_NL](#) voor de bediening en instellingen.
- **DSG-D** (lengte meting = analoog, hoekmeting = digitaal) → Artikelnr. 5075
Zie de aparte gebruiksaanwijzing ☞ [BA_ST_DSG-D_NL](#) voor de bediening en instellingen.

15.5 “Digit PAB” absoluut meetsysteem voor parallelgeleider



Figuur 72: Digit PAB

De “Digit PAB” is een draadloos, batterij gevoed absoluut meetsysteem voor de handmatig verstelbare parallelgeleider.

De huidige positiewaarde wordt gevisualiseerd via een eenvoudig af te lezen digitaal display, dat is ondergebracht in een draaibaar display op de parallelgeleider.

Dankzij de absolute meetsensor hoeft de parallelgeleider niet extra gekalibreerd te worden, zelfs niet als deze onder de tafel is geklapt. De positie van de aanslag kan tot op 0,1 mm nauwkeurig worden ingesteld.

15.5.1 Digit PAB functies

- Stof- en vuilongevoelig, magnetisch absoluut meetsysteem met contactloos scannen
- 45° zwenkbereik van de display-eenheid, dus optimaal zicht op de zaagmaat in elke werkpositie
- Exacte meetheralingen tot 1/10 mm, hogere maatnauwkeurigheid dan een meetschaal
- Geen kalibratie nodig, zelfs als de aanslag onder de tafel is geklapt
- Metingen en parameters gaan niet verloren wanneer de batterijen worden vervangen
- Geen storende voedingskabels in het afrasteringsgebied
- Levensduur van de 1,5 volt batterij ca. 3 jaar
- Snelle en eenvoudige batterijwissel
- Groot, gemakkelijk af te lezen LCD-display

15.5.2 Digit PAB bediening

- Als de parallelgeleider onder de tafel is gevouwen, verschijnt “noCode” op het display. Dit betekent dat de magneetsensor geen contact meer heeft met de magneetband en geen meetwaarden kan registreren.
- Zodra de aanslag in de werkstand is geklapt, verschijnt de juiste positie op het display.

15.5.3 Digit PAB zaagbreedtes

Het absolute meetsysteem met digitaal display is beschikbaar voor verschillende zaagbreedtes:

1. Standaard zaagbreedte 1030 mm
→ Artikelnr. 4755
2. Optionele zaagbreedte² 830 mm
→ Artikelnr. 4754
3. Optionele zaagbreedte³ 1280 mm
→ Artikelnr. 4756

Zie ook sectie  20.3.



Figuur 73: Parallelgeleider met Digit-PAB

² Alleen verkrijgbaar met de optie „Parallelgeleider met zaagbreedte 830 mm“ (artikelnr. 4752).

³ Alleen verkrijgbaar met de optie „Parallelgeleider met zaagbreedte 1280 mm“ (artikelnr. 4753).

15.6 Aanvoerapparaat 76

Het aanvoerapparaat 76 (artikelnr. 2078) is de ideale aanvulling op uw formaatzaag. Het zorgt voor extra veiligheid en ergonomisch werken bij het zagen van latten, planken, raamlatten en andere werkstukken van massief hout. Hij wordt eenvoudig via de geleiderail op de parallelgeleider (1) geschoven in plaats van de standaard geleider en met de klemhendel vastgezet.



Om onderbreking van de noodstopketting te voorkomen, is deze optie alleen beschikbaar in combinatie met de optie "machinecontactdoos" (artikelnr. 4211, zie sectie → 20.6).

Voor de voeding moet alleen de aansluitstekker in de optionele machinecontactdoos worden gestoken.

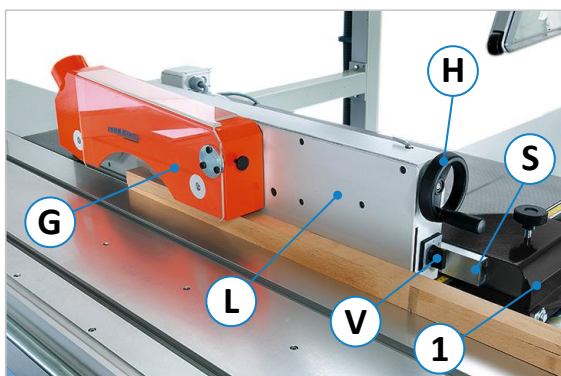

Figuur 74: Aanvoerapparaat 76

Pos.	Beschrijving
1	Parallelgeleider
S	Rail voor bevestiging
H	Handwiel voor hoogteverstelling
V	Draaischakelaar AAN / UIT / snelheid (0 = UIT 1 = 13 m/min 2 = 26 m / min)
L	Geleider voor instelling van de zaagbreedte
G	Behuizing met wielen en beschermkap

Functies:

- Met instelbaar opneemprofiel, 3 invoerrollen en 2 aanvoersnelheden
- Snel aanpassen van de werkstukhoogte via het handwiel
- Met afzuig aansluiting voor stofvrij werken
- Met rail voor montagehoogte van 18 - 40 mm
- Elektrisch magnetisch systeem tegen kantelen
- Gereedschapsloze snelle montage/demontage op de parallelgeleider in plaats van de conventionele geleider
- Optimaal zicht op het werkstuk dankzij transparante, wegdraaibare beschermkap
- Ergonomisch werken bij het snijden van lijsten
- Voeding 400 V / 50 Hz (inclusief machinestekker)

Technische Daten:

Aandrijfrollen	3 stuks
Looprollen	Ø 110 mm
Rollendikte voor	50 mm
Rollendikte midden	20 mm
Rollendikte achter	50 mm
Asafstand	200 mm
Aanvoer snelheid	13 + 26 m/min
Aandrijving	0,14 kW
Werkstukhoogte	max. 80 mm
Werkstuklengte	max. 200 mm
Zaagbreedte	25 mm
Zuigmondstuk	Ø 80 mm
Gewicht	ca. 30 kg (netto)

15.6.1 Aanvoerapparaat bevestigen



Figuur 75: Aanvoerapparaat bevestigen

1. Open hendel (2) en trek de standaardgeleider (4) naar buiten.
2. Schuif het aanvoerapparaat in met behulp van de rail (S).
3. Trek terug tot boven de meet-schaal en draai hendel (2) vast.
4. De zaagbreedte (min. 25 mm) wordt handmatig ingesteld via de millimeterschaal op de tafel. Werkstukken < 25 mm kunnen niet worden verwerkt omdat ze te smal zijn voor de middelste looprol.
5. Stel de hoogte van het aanvoerapparaat in op de werkstukdikte en laat het ca. 3 mm zakken voor de druk.

15.7 Verstelbaar voorrits zaagblad "QuickStep"

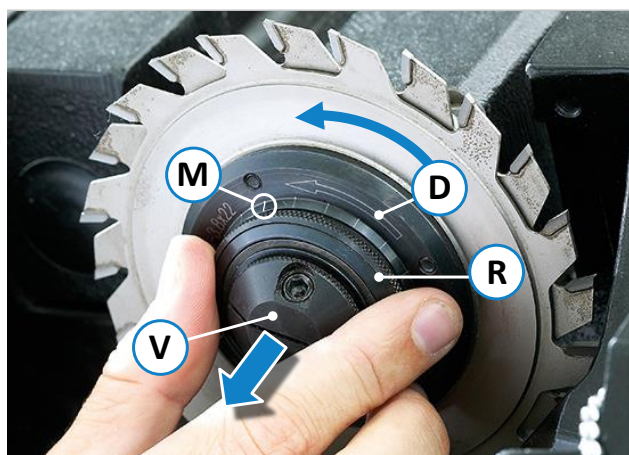

Figuur 76: Quickstep-verstelsysteem voor voorrits zaagblad

Technische gegevens voorrits zaagblad

Artikelnr. 4550	
Snelheidsbereik:	8000 - 12100 tpm
Zaagblad:	Ø 125 mm
Instelbereik:	2,8 - 3,8 mm
Rastering:	0,05 mm
Flens:	Ø 70 mm
Boring:	Ø 22 mm



Bij stilstand kan het voorrits zaagblad speling hebben. Tijdens het gebruik spant het zich op door de middelpuntvliedende kracht

15.7.1 Snijbreedte instellen

Trek de kartelschroef (R) van de klemflens naar voren (V) en draai hem.

Draairichting ↺ links → Snijbreedte verhogen

Draairichting ↻ rechts → Snijbreedte verminderen

Een aanpassing van de kartelschroef met één raster (= één markering "M") komt overeen met een aanpassing van de snijbreedte met 0,05 mm.

Voorbeeld: De snijbreedte moet worden ingesteld op 3,10 mm.

1. Testzaagsnede uitvoeren en zaagbreedte meten
2. Werkelijke afmeting = 3,00 mm
3. Trek de kartelschroef (R) van het verstelsysteem naar voren (V) en draai hem 2 lijnen (M) naar links en vergrendel hem.
4. Testzaagsnede uitvoeren en zaagbreedte controleren

16 Voorrits zaagblad vervangen

	<p>Werkzaamheden aan de zaagbladen moeten altijd uiterst voorzichtig worden uitgevoerd. Er bestaat een verhoogd risico op letsel door de zeer scherpe snijranden! Bij het vervangen van zaagbladen moeten beschermende handschoenen worden gedragen!</p>
---	---

Demontage:

- Demonteer de klemschroef en verwijder het verstelsysteem van de voorritser.
- Trek de kartelschroef (**R**) van de klemflens naar voren (**V**) en draai deze enkele slagen (ca. 5) naar links tot het voorste zaagblad vrij kan worden gedraaid.
- Laat de kartelschroef vastklikken en draai de voorste flens los.
- Verwijder de schroeven aan de binnenkant (elk 4) met een stiftsleutel SW 2,5 en neem het zaagblad eruit.

Montage:

- Reinig alle onderdelen grondig en steek de voorrits zaagbladen in de bouten op de flenzen en let daarbij op de draairichting (**D**), zie ⇨ Figuur 76.
- Draai de schroeven erin en zet ze vast (4 stuks per flens).
- Schroef de flenzen aan elkaar tot de zaagbladen elkaar raken. Trek tijdens de laatste ongeveer 5 omwentelingen de kartelschroef naar voren.
- De tanden moeten achter elkaar en in de draairichting (**D**) staan. De kartelschroef (**R**) moet goed zijn vastgeklikt.
- Plaats het verstelsysteem op de zaagas, draai de klemschroef erin en draai hem met de hand vast. Gebruik hiervoor de QuickStep snelspanschroef (zie volgende Figuur).

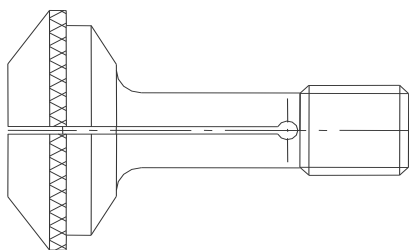

Figuur 77: Quickstep snelspanschroef

- Draai de stelschroef van de spanschroef vast met een koppel van 12 Nm.
- Spaanklep sluiten.
- Zaagbladdikte bepalen door testzagen en zo nodig aanpassen.

17 Handmatige voorritser 1750



Werkzaamheden aan de zaagbladen moeten altijd uiterst voorzichtig worden uitgevoerd. Er bestaat een verhoogd risico op letsel door de zeer scherpe snijranden! Bij het vervangen van zaagbladen moeten beschermende handschoenen worden gedragen!

- Schakel de hoofdschakelaar uit en beveilig hem met een hangslot om te voorkomen dat hij per ongeluk weer wordt ingeschakeld.
- Schuif de loopwagen naar links tot de aanslag. Door de veiligheidsgrendel in te drukken (zie ⇒ Figuur 55) kan de loopwagen voorbij de aanslag worden bewogen om het zaagblad te verwisselen.
- Open de spaanklep.
- Draai de as voor de voorritser met de hand tot de schroefdraad van de klemschroef bovenaan zit.
- Draai de stelschroef los met de steeksleutel SW 4.
- Draai de klemschroef met de hand los (rechtse schroefdraad!) en verwijder hem samen met de losse flens.

Voorrits zaagblad monteren:

- Reinig de losse flens en het zaagblad.
- Plaats een nieuw voorrits zaagblad en let op de draairichting!
- Plaats de klemschroef met losse flens en draai deze met de hand vast.
- Draai de stelschroef van de spanschroef vast met een koppel van 12 Nm.
- Sluit de spaanklep.

We raden over het algemeen het gebruik van tweedelige voorrits zaagbladen aan, die op de vereiste bladdikte worden gebracht door er afstandsstukken tussen te plaatsen. De kerf van het voorrits zaagblad moet ongeveer 0,1 mm breder zijn dan die van het hoofdzaagblad, d.w.z. 0,05 mm aan elke kant.

Let op: Er mogen alleen voorrits zaagbladen met een diameter van 125 mm worden gebruikt.

Belangrijk: Als een voorrits zaagblad met een diameter > 350 mm wordt gebruikt, moet het voorrits zaagblad worden verwijderd en de **grendel** op de spaanklep naar rechts worden gedraaid.

De voorritser wordt afgesteld met de twee handwielen aan de voorkant van de machine (zie sectie ⇒ 17.1.1).

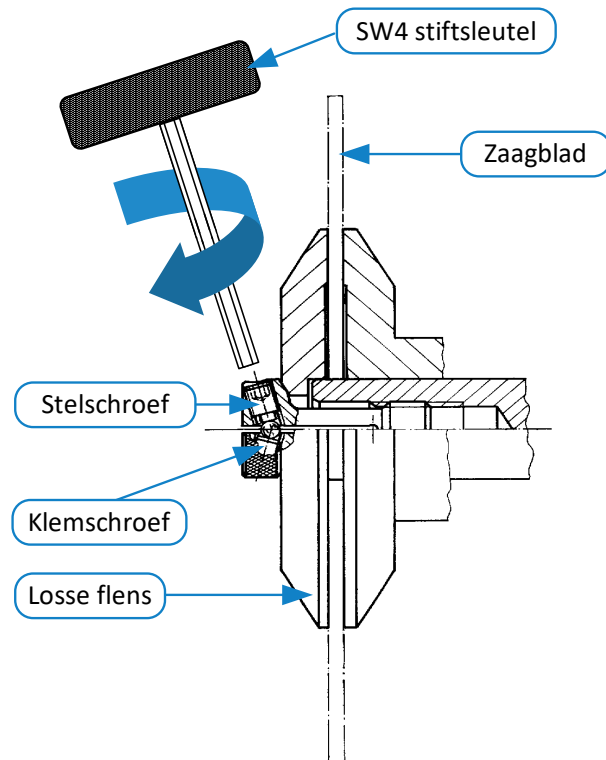

Figuur 78: Zaagbladflens van de voorritser

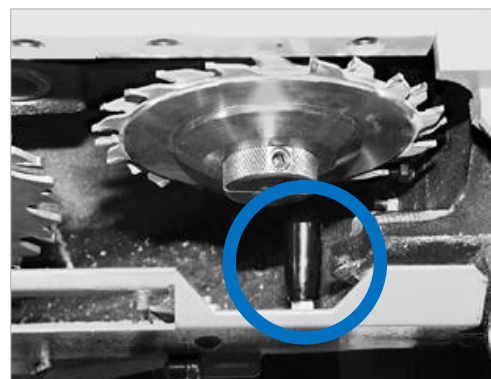

Figuur 79: Grendel op de chipflap

17.1.1 Handmatige voorritser instellen

Op machines met handmatige voorritser 1750 (optie) wordt de voorritser afgesteld met behulp van de handwielen die in de afbeelding worden getoond. Deze bevinden zich aan de voorkant van de machine.

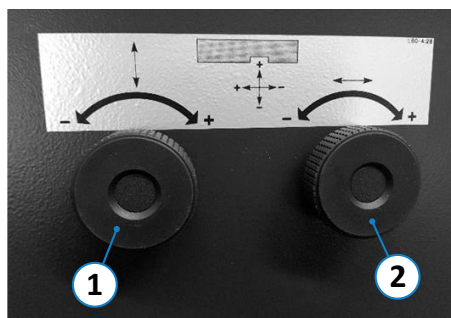

Figuur 80: Stelwielen voor voorritser

- **Hoogteverstelling:**
Stel de gewenste hoogte in met het stelwiel (1).
- **Zijdelingse verstelling:**
Stel de gewenste positie in met behulp van het stelwiel (2).

17.2 Sproei-inrichting

Voor bepaalde toepassingen (bijv. bij het verwerken van aluminium profielen of composieten met aluminiumgehalte) kan de machine worden uitgerust met een sproei-inrichting (minimale hoeveelheid koelsmering). Deze is verkrijgbaar onder artikelnr. 4324..

17.2.1 Speciale kenmerken bij het gebruik van een sproei-inrichting

	<p><i>Bij het werken met de sproei-inrichting is het essentieel om oliebestendige handschoenen, gesloten, nauwsluitende kleding en een veiligheidsbril te dragen.</i></p>
--	--

Als de machine wordt gebruikt met een sproei-inrichting, moet er speciaal op worden gelet dat deze goed wordt afgezogen, omdat in de sproeiveel onder bepaalde omstandigheden stoffen kunnen vrijkomen die schadelijk zijn voor de gezondheid.

	<p><i>Er bestaat een gezondheidsrisico voor de longen en luchtwegen door de spuitnevel. Draag daarom een geschikt ademhalingsmasker.</i></p>
---	---

De  gebruiksaanwijzing van de fabrikant van de sproei-inrichting moet in acht worden genomen.

Sproeismiddelen aanbevolen voor aluminiumbewerking: zie  extra blad van de fabrikant.

17.3 Laserapparatuur

Als extra positioneerhulp voor het werkstuk kan de formaatzaag worden uitgerust met een lijnlaser (artikelnr. 4322).

Dit is vooral nuttig voor de visuele aanduiding van de kerf op een aftekening of voor het trimmen, bijvoorbeeld voor plaatmateriaal met een bosrand.

De laser is gemonteerd op de zaagkap van de machine (zie afbeelding rechts) en wordt geactiveerd met een achteraf gemonteerde schakelaar op het bedieningspaneel.

De laserklasse is 2.



Figuur 81: Laserapparatuur

17.4 Trimmen met de laser

Om het werkstuk zo verliesvrij mogelijk te trimmen, duw je het gewoon naar rechts tot de te trimmen kant zich volledig achter de laserstraal bevindt. Activeer dan de zaagsnede.

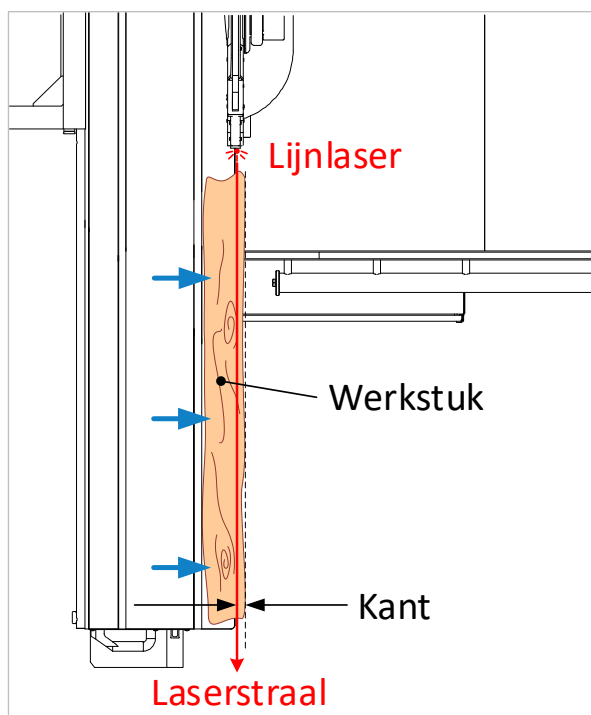

Figuur 82: Trimmen met behulp van laserstraal

17.5 Speciale kenmerken tijdens gebruik

De laser moet zo worden afgesteld dat het niet mogelijk is om direct in de laserstraal te kijken. De laserstraal kan ook gereflecteerd worden door reflecterende oppervlakken (bijv. de machinetafel of andere reflecterende oppervlakken).

	Waarschuwing: Rechtstreeks in de laserstraal kijken veroorzaakt ernstig oogletsel!
--	---

	De gebruiksaanwijzing van de laserfabrikant moet worden opgevolgd.
--	---

17.6 Zwenkinrichting voor afkorttafel

Voor sommige bewerkingen kan het nodig zijn om de afkorttafel te verwijderen. De optioneel verkrijgbare zwenkinrichting is hierbij een handig hulpmiddel. Deze kan worden besteld onder artikelnummer 4770.

17.6.1 Zwenkarm op de afkorttafel monteren

- Verplaats de loopwagen (5) naar het midden en zet hem vast.
- Stel de telescopaanslag (13) aan de linkerkant in op 90°.
- Schuif de beweegbare steunverbreiding (V) helemaal naar links.

Ga naar de linkerkant naar het einde van de loopwagen voor de volgende stappen.

- Trek de zwenkarm (W) onder de afkorttafel (22).
- Steek de steunbout (B) van de zwenkarm in de bevestigingsplaat (P) in de afkorttafel (22) en klem deze vast met de klemhendel (H).

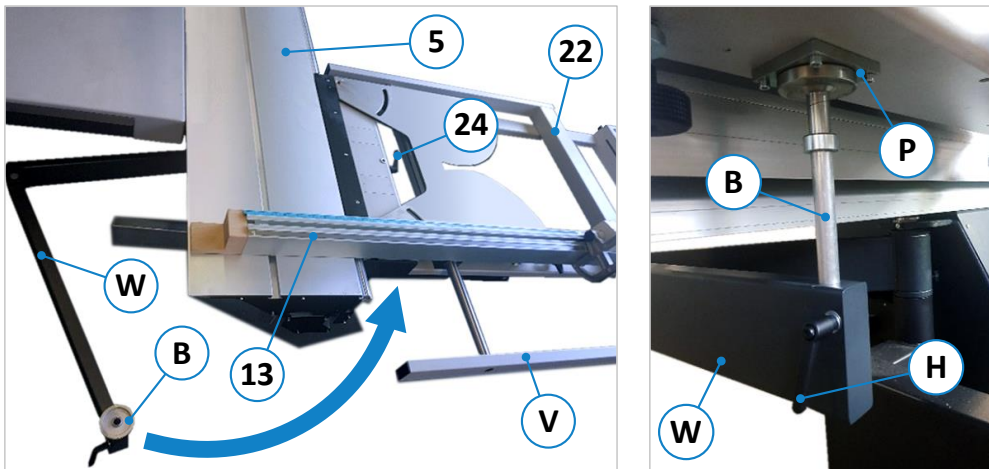

Figuur 83: Zwenkarm positioneren en monteren

- Open de klemhendel (24) en trek de afkorttafel (22) naar voren → De afkorttafel wordt nu alleen ondersteund door de zwenkarm (W) en de telescopische zwenkarm (6).
- Draai de afkorttafel (22) over 90° naar rechts en zwenk hem nu naar achteren om hem in zijn uiteindelijke parkeerpositie achter de loopwagen te brengen (zie ⇨ Figuur 84 en ⇨ Figuur 85).

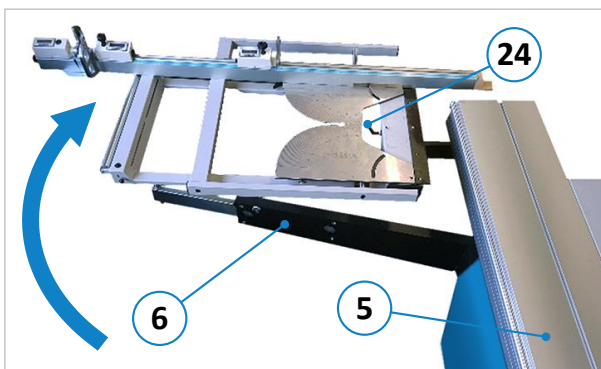

Figuur 84: Afkorttafel zwenken

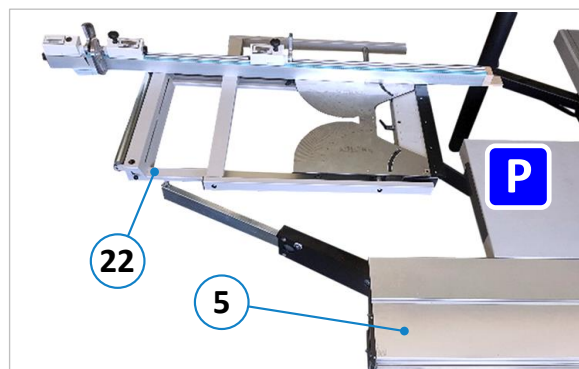

Figuur 85: Eindpositie parkeren

17.6.2 Afkorttafel opnieuw bevestigen

- De afkorttafel wordt in omgekeerde volgorde bevestigd.
- Als de zwenkinrichting niet wordt gebruikt, moet deze worden ingeklapt en opgeborgen op de standaard van de machine.

18 Problemen oplossen

18.1 Algemene storingen

Ga systematisch te werk bij het zoeken naar de oorzaak van een storing. Als u de fout niet kunt vinden of de storing niet kunt verhelpen, belt u onze klantenservice op ☎ +49 7571 / 755 - 0.







Voordat u ons belt, let dan op de volgende punten:

- Noteer type, machinenummer en bouwjaar van uw machine.
- Houd deze gebruiksaanwijzing (en eventuele schakelschema's) bij de hand.
- Beschrijf ons de storing in detail, des te beter kunnen wij de situatie verhelpen.

Verschillende storingen worden gesignaleerd door overeenkomstige berichtvensters op het display (zie ook sectie ⇨ 18.2). Selecteer voor meer informatie het symbool  op het touch display en/of kijk naar de storingsindicator A3 in de schakelkast. Volg bij een storing de instructies op het scherm.

Storing	Mogelijke oorzaak	Oplossing
Cirkelzaag start niet	Geen spanning	→ Voeding controleren
	Stuurzekering defect	→ Controleer de zekering en vervang deze indien nodig (schakelschema)
	Overbelastingsbeveiliging actief	→ Controleer F1 (schakelschema)
	Hoofdschakelaar defect	→ Hoofdschakelaar vervangen
	Motor defect	→ Motor vervangen
	Kapotte V-riem	→ V-riem vervangen
	Machinedeur is open	→ Sluit de machinedeur
	Spaanklep is open	→ Sluit de spaanklep
	Loopwagen werd naar links verplaatst over mechanische aanslag	→ De loopwagen naar rechts duwen
	Voedingsunit G1 defect	→ Voedingsunit vernieuwen
Rotatiesnelheid wordt niet weergegeven	Touchscreen-eenheid defect	→ Klantenservice contacteren
	Snelheidsvork defect	→ Snelheidsvork vervangen
Snelheidsweergave toont "Fehler" (fout)	De V-riem loopt niet in de vork	→ zie sectie ⇨ 18.3
	V-riem van de cirkelzaag gebroken	→ V-riem vervangen
	Snelheidsvork vuil	→ Lichtbarrière reinigen
Zaageenheid kan niet worden gekanteld	Kantelsegmenten harsachtig	→ Reinigen en oliën → Controleer zekering F4
Hoogteverstelling is te zwaar	Onvoldoende gesmeerd	→ Smeer
Hoogteverstelling loopt niet	Zekering F4 is doorgeslagen	→ Controleer zekering F4
Zwenkarm loopt onvast	Looprollen zijn vuil	→ Looprollen reinigen
Touchscreen geeft niets weer	Zekering F5 of F3 is doorgeslagen Voedingsunit G1 defect	→ Zekeringen F3 en F5 controleren
		→ Voedingsunit vernieuwen
Touchscreen is wazig geen invoer mogelijk	Storing of defect	→ Start opnieuw op of neem contact op met de klantenservice.
Voorritser start niet	Hoofdcirkelzaag draait niet	→ Controleer zekering F2 → Start de hoofdcirkelzaag

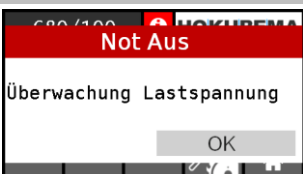
18.2 Foutmeldingen op de touch display

 <p><i>Figuur 86: Foutmelding 1</i></p>	<p>Melding: Not-Aus wurde gedrückt! → Noodstop is ingedrukt!</p> <p>Oorzaak:</p> <ul style="list-style-type: none"> • Een noodstopknop is ingedrukt en actief <p>Oplossing:</p> <ul style="list-style-type: none"> • Controleer de twee noodstopknoppen.
 <p><i>Figuur 87: Foutmelding 2</i></p>	<p>Melding: Motorschutz → Motorbeveiliging</p> <p>Oorzaak:</p> <ul style="list-style-type: none"> • Motorbeveiligingsschakelaar F1 of F2 is geactiveerd. • Hoofdmotor of scoremotor overbelast. • Voedingseenheid G1 defect. <p>Oplossing:</p> <ul style="list-style-type: none"> • Controleer de zekeringen F1 / F2 en reset ze indien nodig. • Controleer de hoofdmotor of de scoremotor. • Controleer voedingseenheid G1 en vervang indien nodig
 <p><i>Figuur 88: Foutmelding 3</i></p>	<p>Melding: Rollwagen Endlage! → Eindpositie loopwagen!</p> <p>Oorzaak:</p> <ul style="list-style-type: none"> • De loopwagen staat in de achterste positie. <p>Oplossing:</p> <ul style="list-style-type: none"> • Beweeg de loopwagen in werkpositie.
 <p><i>Figuur 89: Foutmelding 4</i></p>	<p>Melding: Späneklappe offen! → Spaanklep open!</p> <p>Oorzaak: Spaanklep is open of is vanzelf opengegaan door spaan.</p> <p>Oplossing: Spaanklep sluiten.</p>
 <p><i>Figuur 90: Foutmelding 5</i></p>	<p>Melding: Störung Bremsgerät → Storing remeenheid</p> <p>Oorzaak:</p> <ul style="list-style-type: none"> • Start/reminrichting Q3 ging in storing. • Hoofdmotor oververhit. • Stroomonderbreker F1 of F2 is geactiveerd. • Onverwachte fout in eenheid Q3. <p>Oplossing:</p> <ul style="list-style-type: none"> • Controleer zekeringen F1 / F2 (resetten indien nodig). • Laat de hoofdmotor afkoelen. • Controleer eenheid Q3. • Fout wordt alleen bevestigd na opnieuw opstarten!
 <p><i>Figuur 91: Foutmelding 6</i></p>	<p>Melding: Überwachung Lastspannung → Bewaking belastingsspanning</p> <p>Oorzaak:</p> <ul style="list-style-type: none"> • Zekering F4 is doorgeslagen • Assen geblokkeerd <p>Oplossing:</p> <ul style="list-style-type: none"> • Controleer zekering F4 (resetten indien nodig). • Blokkering van de assen verwijderen
 <p><i>Figuur 92: Foutmelding 7</i></p>	<p>Melding: Tür offen! → Deur open!</p> <p>Oorzaak:</p> <ul style="list-style-type: none"> • De afdekking op de achterkant van de machine is open of niet goed gesloten. <p>Oplossing:</p> <ul style="list-style-type: none"> • Afdekking sluiten

Als u een storing niet kunt verhelpen met behulp van onze instructies, of als de storing zich herhaaldelijk voordoet nadat u een fout hebt gemaakt, neem dan contact op met onze klantenservice op ☎ 0049 7571 / 755 - 0.

18.3 V-riem naspannen / vervangen



Voordat u met het werk begint, moet de hoofdschakelaar worden uitgeschakeld en met een hangslot worden beveiligd tegen onbedoeld opnieuw inschakelen.

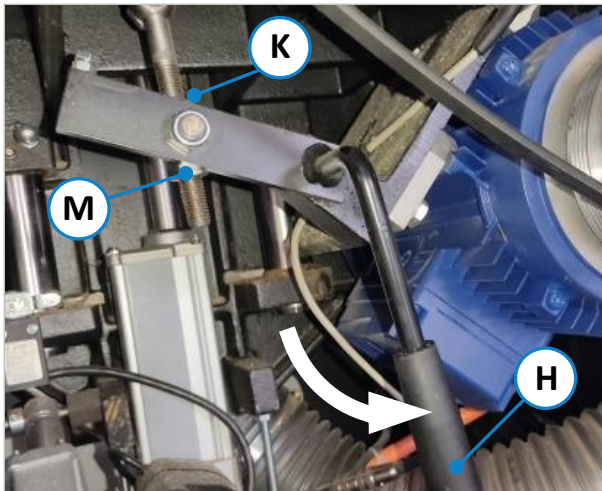

Figuur 93: V-riemspanning

Procedure:

- Zwenk eerst de hendel (**H**) rond om de V-riem los te maken
- Draai vervolgens de borgmoer (**K**) los
- Stel de moer (**M**) iets naar beneden af
- Draai de borgmoer (**K**) weer vast en zwenk de hendel (**H**) terug om de riem te spannen.

De riem is correct gespannen als hij met de duim onder een zijdelingse druk van ongeveer 2 kg ongeveer 10 mm tussen de riemschijven kan worden doorgedruwd.

Bruikbare V-riem:

Machine met handmatige snelheidsregeling via riemschijven
5,5/7,5 kW / PK x 1000

19 Onderhoud en inspectie



Lees voor het uitvoeren van onderhouds- en inspectiewerkzaamheden het hoofdstuk ⇨ 5 "Veiligheid" zorgvuldig door en neem het in acht!

Storingen die worden veroorzaakt door onvoldoende of onjuist onderhoud kunnen leiden tot zeer hoge reparatiekosten en lange machinestilstand. Daarom is regelmatig onderhoud essentieel.

Door de verschillende bedrijfsomstandigheden is het niet mogelijk om vooraf te bepalen hoe vaak een slijtagecontrole, inspectie of onderhoud nodig is. Rekening houdend met uw bedrijfsomstandigheden moeten de juiste inspectie-intervallen worden bepaald.

- Reinig de machine dagelijks.
- Controleer wekelijks of alle glijdende of rollende onderdelen soepel bewegen en smeer ze indien nodig met een dunvloeibare olie.
- Verwijder en vervang beschadigde onderdelen. Werk nooit met beschadigde onderdelen!
- Vervang beschadigde afschermingen, zaagbladen, klemflenzen, klemschoenen, spanmoeren en spouwmessen onmiddellijk. Werk nooit met beschadigde onderdelen!
- Reinig de geleiderails van de loopwagen maandelijks.
- Controleer elektrische apparatuur/componenten wekelijks op uiterlijk zichtbare schade en laat schade indien nodig repareren door een gekwalificeerde elektricien.
- Controleer dagelijks voor aanvang van de werkzaamheden of het afzuigstelsel volledig functioneert.
- Het afzuigstelsel moet dagelijks worden gecontroleerd op duidelijke defecten en maandelijks op werking voordat het voor de eerste keer in gebruik wordt genomen.
- De luchtsnelheid naar het afzuigstelsel moet worden gecontroleerd voor de eerste ingebruikname en na belangrijke wijzigingen.
- Gebruik de machine pas als aan deze voorwaarden is voldaan.

Onze specialisten geven u graag meer advies.

19.1 Smeerinstructies

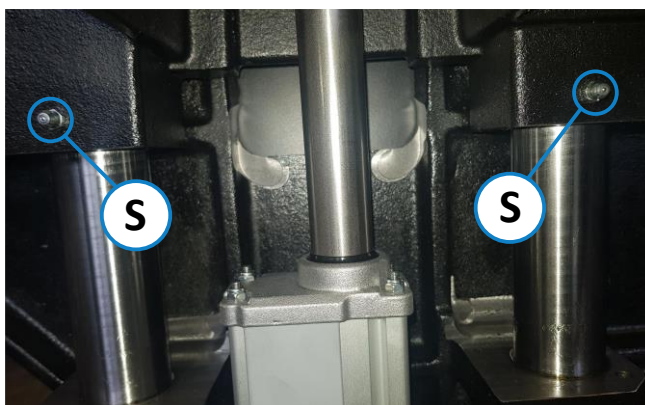

Figuur 94: Smeerpunten op de hoogteverstelling

- Controleer wekelijks of alle glijdende of rollende onderdelen soepel bewegen en smeer ze indien nodig met een dunvloeibare olie.
- Breng wekelijks een paar druppels olie aan op de schroefdraad van de klem- en afstelhendels.
- Smeer de steunbout van de afkorttafel maandelijks lichtjes in tussen de bout en de afkorttafel.
- Smeer de twee smeerpunten (S) op de hoogteverstelling van de zaagunit maandelijks met 2 vetlagen.

20 Opties en accessoires

20.1 Zaageenheden

Artikel	Beschrijving	Artikelnr.
DRIEFASEN MOTOR MET 7,5 KW (10 PK)	Sterkere motor voor de hoofdzaag, in plaats van de standaardmotor van 5,5 kW.	4319
VOORRITSER 1750 0,55 KW (0,75 PK)	Met handmatige hoogte- en zijverstelling via extern gemonteerde handwielen met "APA" zaagbladsnelspanstelsysteem.	4078
VOORRITSER SYSTEEM QUICK-STEP	Voor handmatige aanpassing van de snijbreedte zonder gereedschap. Van 2,8 tot 3,8 mm door rasterinstelling met 0,05 mm / enkele stap, incl. 1 set zaagbladen 125 x 2,8 - 3,8 x 50 mm Z = 12+12 voor systeem Auto-EPS en 1750.	4550
HM VOORRITS ZAAGBLAD	125 x 2,8 - 3,8 x 50 mm. Z = 12+12 (set = 2 stuks) voor het QuickStep scoresysteem (zie artikelnr. 4550).	4551

20.2 Machinebediening

Artikel	Beschrijving	Artikelnr.
BEDIENINGSPANEEL OP OOGHOOGTE	Op ooghoogte geplaatst en draaibaar, in plaats van aan de onderkant van het machinelichaam	4757
SJABLOONHOUDER OP HET BEDIENINGSPANEEL	Bovenaan gemonteerd met magnetische houder (alleen in combinatie met artikelnr. 4757).	4758
AAN/UIT-SCHAKELAAR OP DE LOOPWAGEN	Voor hoofdzaag en voorritser om aan loopwagen te hangen, met spiraalkabel	4749

20.3 Optionele aanslagsystemen

Artikel	Beschrijving	Artikelnr.
DIGITALE FIJNE HOEKVERSTELLING	Voor de telescopische aanslag op de afkorttafel. Met mechanische lengtecompensatie in plaats van het standaard hoekverstekdisplay. Het digitale toont de hoek met een nauwkeurigheid van 0,1 mm.	5509
PARALLELGELEIDER MET ZAAGBREEDTE 830 MM	Rechts van het zaagblad met fijn instelling, eenvoudig handmatig in te stellen en vast te zetten, maataanduiding via goed afleesbare mm-schaal op verstelbare liniaalsteun.	4752
DIGIT-PAB VOOR ZAAGBREEDTE 830 MM	Digitaal snoerloos absoluut meetsysteem (werkt op batterijen) voor de handmatig verstelbare parallelgeleider; met draaibaar display op de parallelgeleider fijn instelbaar tot 0,1 mm; extra kalibratie is niet nodig, zelfs niet als de geleider onder de tafel is gedraaid. Alleen in combinatie met artikelnr. 4752!	4754
PARALLELGELEIDER MET ZAAGBREEDTE 1280 MM	Rechts van het zaagblad met fijn instelling, eenvoudig handmatig in te stellen en vast te zetten, maataanduiding via goed afleesbare mm-schaal op verstelbare liniaalsteun.	4753
DIGIT-PAB VOOR ZAAGBREEDTE 1280 MM	Digitaal snoerloos absoluut meetsysteem (werkt op batterijen) voor de handmatig verstelbare parallelgeleider; met draaibaar display op de parallelgeleider fijn instelbaar tot 0,1 mm; extra kalibratie is niet nodig, zelfs niet als de geleider onder de tafel is gedraaid. Alleen in combinatie met artikelnr. 4753!	4756

Vervolg "18.3 Optionele aanslagsystemen"

Artikel	Beschrijving	Artikelnr.
DIGIT-PAB VOOR ZAAG-BREEDTE 1030 MM	Digitaal snoerloos absoluut meetsysteem (werkt op batterijen) voor de handmatig verstelbare parallelgeleider; met draaibaar display op de parallelgeleider fijn instelbaar tot 0,1 mm; extra kalibratie is niet nodig, zelfs niet als de geleider onder de tafel is gedraaid. Alleen in combinatie met de standaard parallelgeleider (1030 mm)!	4755
DIGITAAL TELESCOOPAANSLAG	Met batterij gevoed digitaal display op elk van de drie aanslagkleppen, instelbaar tot 0,1 mm, instelbare lengte max. 3300 mm, voor gebruik in plaats van de standaard aanslag	4759
PARALLELGELEIDER LINKS VAN HET ZAAGBLAD	Voor het zagen van lange, smalle delen, eenvoudig instelbaar via meetschaal en schuifaanslag met loop tot 800 mm zaagbreedte.	4762
DUBBELZIJDIG VERSTEKAANSLAG DSG-A	Voor hoekzaagsnedes 0° - 90° op de loopwagen, lengte- en hoekmeting instelbaar via schaalverdeling; voor zagen op lengte tot 1375 mm met lengtecompensatie voor gangbare hoeken 5°, 10°, 15°, 22,5°, 30°, 45°, 60°, 67,5°, incl. splinterhout, wandhouder en een extra factorschaal voor eenvoudige berekening van valse verstekken voor verschillende werkstukbreedtes.	5074
DUBBELZIJDIG VERSTEKAANSLAG DSG-D	Voor hoekzaagsnedes 0° - 90° op de loopwagen, lengtemeting via schaalverdeling, hoekmeting digitaal instelbaar; voor op lengte zagen tot 1375 mm met lengtecompensatie voor gangbare hoeken 5°, 10°, 15°, 22,5°, 30°, 45°, 60°, 67,5°, incl. splinterhout, wandhouder en een extra factorschaal voor eenvoudige berekening van valse verstekken voor verschillende werkstukbreedtes	5075

20.4 Loopwagens en afkorttafels

Artikel	Beschrijving	Artikelnr.
EXTRA AFKORTTAFEL MET VLOERSTEUNROL	Inclusief montage voor standaard telescopaanslag (zonder telescopaanslag), vloerrail moet ter plaatse beschikbaar zijn.	4785
LOOPWAGEN MET ZAAGLENGTE 2800 MM	In plaats van 3400 mm, wagenlengte 2600 mm.	4764
LOOPWAGEN MET ZAAGLENGTE 3800 MM	In plaats van 3400 mm, wagenlengte 3800 mm.	4765

20.5 Ondersteuningssystemen

Artikel	Beschrijving	Artikelnr.
EXTRA OPPERVLAK VOOR GROTE PLATEN	Om aan de loopwagen te hangen, lengte 500 mm.	4786
ZWENKBARE TAFELSTEUN MET KUNSTSTOF STEUNROL	Verstelbaar als tafelverlenging in het invoer- of uitvoergebied, bevestigd aan de loopwagen.	4768
SZWENKINRICHTING VOOR AFKORTTAFEL	Voor snel en ergonomisch zwenken in de parkeerstand.	4770
EXTRA HOEKTAFEL	750 X 400 mm voor optionele zaagbreedte 800 mm; als extra tafelondersteuning naast de standaard tafelverlenging.	4772
EXTRA HOEKTAFEL	750 X 600 mm voor optionele zaagbreedte 1030 mm; als extra tafelondersteuning naast de standaard tafelverlenging.	4773
EXTRA HOEKTAFEL	750 X 890 mm voor optionele zaagbreedte 1280 mm; als extra tafelondersteuning naast de standaard tafelverlenging.	4774

20.6 Speciale accessoires

Artikel	Beschrijving	Artikelnr.
LASERAPPARATUUR	Lijnlaser voor kerfindicatie, gemonteerd op de beschermkap.	4322
MACHINECONTACTDOOS	Voor het aansluiten van externe apparaten (bijv. aanvoerapparaten).	4211
GEREEDSCHAPLADE	Geïntegreerd in de tafelverlenging.	4771
SPROEI-INRICHTING	Minimum hoeveelheid smering voor aluminium-/kunststofbewerking	4324
CENTRALE SMERING	Voor vettoevoer naar alle smeerpunten van de machine via handpomp. Met 400 g vetpatroon en max. 350 bar uitgangsdruk.	4860
SPECIALE SPANNING	220 V / 50 Hz tot max. 7,5 kW	4601
AANVOERAPPARAAT 76	Voor bevestiging aan de parallelgeleider.	2078



Gebruik uitsluitend de door de fabrikant gespecificeerde gereedschappen, accessoires en reserveonderdelen. Het gebruik van ander gereedschap en toebehoren of reserveonderdelen kan letsel aan personen en schade aan de machine veroorzaken. Bij gebruik van niet voorgeschreven gereedschap of toebehoren en reserveonderdelen of van extra onderdelen van derden, aanvaardt de fabrikant geen aansprakelijkheid voor daaruit voortvloeiende schade!

21 Ontmanteling en sloop

Bij demontage en sloop van de machine moeten de geldende EU-voorschriften of de respectieve voorschriften en wetten van het land van gebruik die voor een correcte demontage en verwijdering zijn voorgeschreven, in acht worden genomen. Het doel is de machine en de verschillende materialen en onderdelen van de machine naar behoren te ontmantelen, recycleerbare onderdelen te recyclen en niet-recycleerbare onderdelen op de meest milieuvriendelijke manier te verwijderen.

	<p>Let vooral op</p> <ul style="list-style-type: none"> • <i>de demontage van de machine in het werkgebied</i> • <i>professionele demontage van de machine en toebehoren</i> • <i>een veilige en correcte verwijdering van de machine</i> • <i>de juiste scheiding van machineonderdelen en materialen.</i>
---	--

Bij de demontage en verwijdering van de machine moeten de op de plaats van gebruik geldende wetten en voorschriften inzake gezondheid en milieubescherming in acht worden genomen.

	<p>Verwijder alle resten van olie, vet en andere smeermiddelen van de machine en laat deze op de juiste wijze afvoeren door een gekwalificeerd afvalverwerkingsbedrijf.</p>
---	--

Houd u bij het scheiden, verwijderen of recyclen van de materialen van de machine aan de milieubeschermingswetgeving die op de plaats van gebruik van kracht is met betrekking tot de verwijdering van vast industrieel afval van giftig en gevaarlijk afval.

	<ul style="list-style-type: none"> • <i>Slangen en plastic onderdelen en andere onderdelen die niet van metaal zijn, moeten worden gedemonteerd en gerecycleerd of afzonderlijk worden verwijderd.</i> • <i>Elektrische onderdelen zoals kabels, schakelaars, connectoren, transformatoren enz. moeten worden verwijderd en (indien mogelijk) gerecycleerd of op een andere gekwalificeerde manier worden verwijderd.</i> • <i>Pneumatische en hydraulische onderdelen zoals kleppen, magneetkleppen, drukregelaars, enz. moeten worden verwijderd en gerecycleerd (indien mogelijk) of op een andere gekwalificeerde manier worden verwijderd.</i> • <i>Demonteer het machineframe en alle metalen onderdelen van de machine en sorteer ze op materiaalsoort. Metalen kunnen worden omgesmolten en gerecycled.</i>
---	---

Bij onjuiste verwijdering van de smeermiddelen bestaan de volgende restricties voor het milieu en de gezondheid:

	<p>Verontreiniging van het milieu door wegsijpelen in grondwater of riolering.</p>
---	---

	<p>Vergiftiging van het personeel dat belast is met de verwijdering van het afval.</p>
---	---

Hint: De verwijdering van smeermiddelen die als giftig en gevaarlijk worden beschouwd, moet gebeuren overeenkomstig de voorschriften en wetten die gelden op de plaats van gebruik. Alleen gekwalificeerde verwijderingsbedrijven die over de juiste vergunningen voor de verwijdering van afgewerkte olie en smeermiddelen beschikken, mogen met de verwijdering worden belast.

EG-verklaring van overeenstemming

in de zin van de EG-machinerichtlijn 2006/42/EG, bijlage II A

Fabrikant:

HOKUBEMA Maschinenbau GmbH
Graf-Stauffenberg-Kaserne
Binger Str. 28 | Hall 120
D- 72488 Sigmaringen (Duitsland)

Telefoon: +49 (0) 7571 / 755 - 0
Fax: +49 (0) 7571 / 755 - 222

Hierbij verklaren wij dat het ontwerp van de

FORMAATZAAGMACHINE 680|100

Machine nr.:

Bouwjaar:

in de door ons geleverde versie, voldoet aan de volgende richtlijnen:

- **Machinerichtlijn 2006/42/EG**
- **EMC-richtlijn 2014/30/EU**

De aangemelde instantie (0392)

Fachausschuss HOLZ

- **Prüf- und Zertifizierungsstelle im BG- PrüfZert -
Vollmoellerstraße 11
70563 Stuttgart (Duitsland)**

heeft een EG-typeonderzoek uitgevoerd voor bovengenoemde machine.

De heer Andreas Ganter, Graf-Stauffenberg-Kaserne, Binger Str. 28 | Halle 120, 72488 Sigmaringen,
is gemachtigd de technische documentatie samen te stellen.

Typcertificaat nr.: HO 151105

Sigmaringen, 07.09.2023
.....



Reinhold Beck
Directeur