

## 334 | 20

## 335 | 20

## 336 | 20

### Abrichthobelmaschinen



#### Technische Daten

Hobelbreite:	334   20: 410 mm 335   20: 510 mm 336   20: 630 mm
Aufgabetischlänge:	1620 mm
Abgabetischlänge:	1170 mm
Gesamttischlänge:	2850 mm
Maschinenhöhe:	ca. 1600 mm
Spanabnahme:	max. 8 mm
Messerwelle:	Ø 125 mm   Drehzahl 5000 U/min.
Antriebsmotor Leistung:	5,5 kW (7,5 PS)
Schutzart:	IP54
Platzbedarf:	siehe ⇨ Seite 2
Gewicht:	334   20: 870 kg (netto) 335   20: 1050 kg (netto) 336   20: 1400 kg (netto)
Bodenbelastung:	1,2 kg/cm <sup>2</sup>
Spannung:	400 V / 50 Hz
Zuleitungskabel:	Cu, 5-adrig Der Querschnitt muss vor Ort durch eine Elektrofachkraft bestimmt werden!
Anzuschließende Phasen:	L1   L2   L3   N   PE
Absicherung:	20 A träge
Absaugung:	Ø 160 mm, Unterdruck 600 Pa
Absaugleistung:	ca. 1450 m <sup>3</sup> /h bei 20 m/s (trockene Späne)
Signalgeberleitung für Absauganlage:	Kontakt 23 + 24 am Schütz K1M, siehe Schaltplan



- Achtung: Es gelten die Vorschriften des örtlichen EVU.
- Die Überprüfung der Impedanz der Fehlerschleife und der Eignung der Überstromschutzeinrichtungen müssen am Aufstellort der Maschine erfolgen.
- Der Elektroanschluss darf nur von einer zugelassenen Elektrofachkraft vorgenommen werden.
- Den Schaltplan zur Maschine finden Sie im Elektroschaltschrank.

#### Emissionswerte nach EN 860 <sup>1</sup>

(bei Verwendung der Standard-Messerwelle)

Arbeitsplatzbezogene Geräuschemissionswerte in dB(A):	93 (Leerlauf)   99 (Bearbeitung)
Schalleistungspegel in dB(A):	84 (Leerlauf)   92 (Bearbeitung)
Arbeitsplatzbezogener Staubemissionswert <sup>2 3</sup> :	0,48 mg/m <sup>3</sup> Luft



Die arbeitsplatzbezogenen Geräuschemissionswerte der Maschine überschreiten 85 dB(A)!  
Deshalb ist dem Personal ein geeigneter Gehörschutz zur Verfügung zu stellen!

<sup>1</sup> Unsicherheitszuschlag K = 4 dB(A) | <sup>2</sup> zulässig 2,0 mg/m<sup>3</sup> Luft | <sup>3</sup> Staubemissionswerte: Ermittelt nach GS-HO-05

## Arbeitsplatz

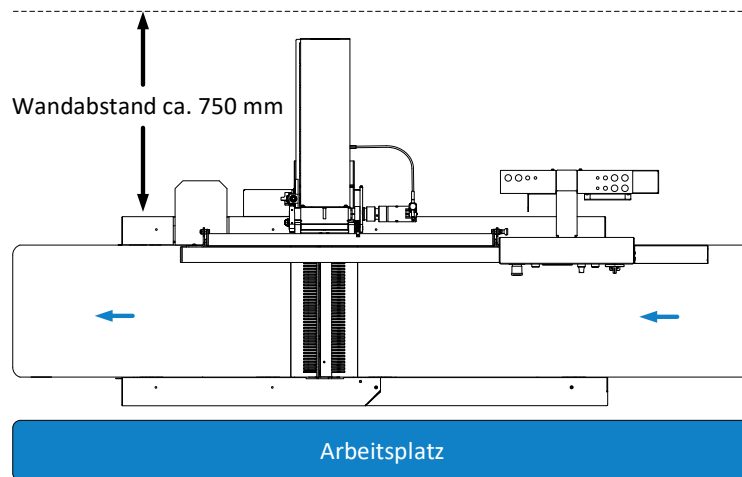

## Abmessungen

Vorderansicht & Draufsicht:

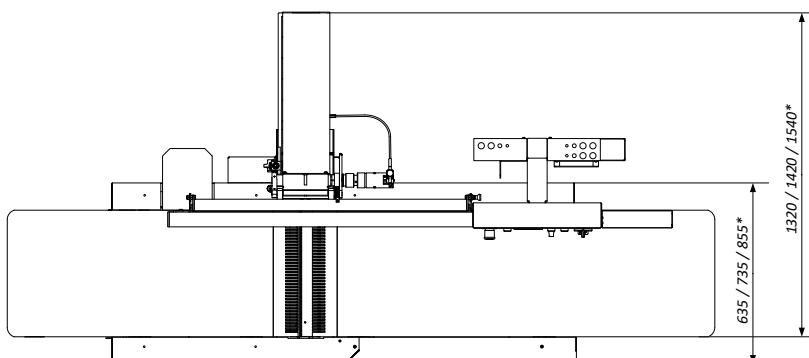
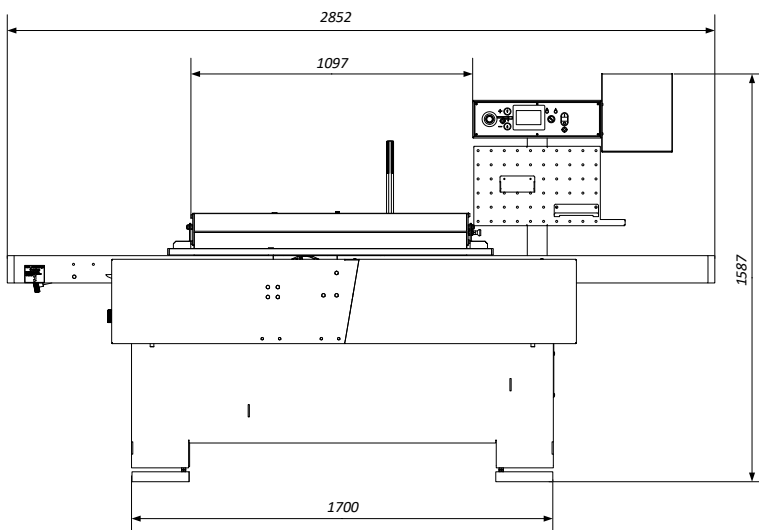

\*) Typ 334 / 335 / 336

Seitenansicht:

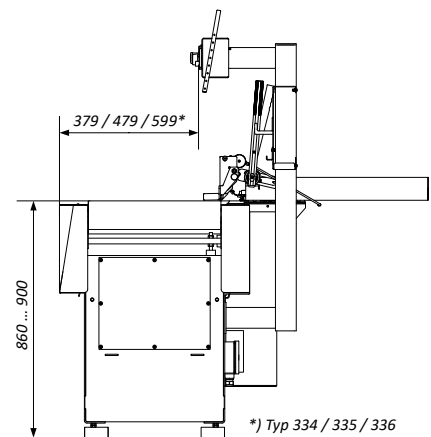

\*) Typ 334 / 335 / 336

Platzbedarf:

Der effektive Platzbedarf ist in der Regel von den Abmessungen der Maschine und den Dimensionen der zu bearbeitenden Werkstücke abhängig.

Stellen Sie generell ausreichend Platz rund um die Maschine zur Verfügung und kalkulieren Sie auch den erforderlichen Arbeitsplatz für das Bedien-, Wartungs- und Hilfspersonal und für die Zu- und Abführung der Werkstücke mit ein.

**HOKUBEMA Maschinenbau GmbH**

Graf-Stauffenberg-Kaserne, Binger Str. 28 | Halle 120

DE 72488 Sigmaringen | Tel. +49 07571 755-0

E-Mail: [info@hokubema-panhans.de](mailto:info@hokubema-panhans.de) | Web: <https://hokubema-panhans.de>