

BSB 500

Lintzaagmachine



Technische gegevens

Lintzaagwielen:	Ø 500 mm
Lengte zaagblad:	min. 4060 mm / max. 4140 mm
Breedte zaagblad:	15 - 25 mm (6 - 25 mm met speciale bombering van de voeringen)
Dikte zaagblad:	0,4 - 0,5 mm
Breedte wielvoering:	30 mm
Zaagbladsnelheid:	1300 m/min
Maaihoogte:	max. 330 mm
Maibreedte:	max. 480 mm
Tafelmaat:	500 x 680 mm
Tafelhoogte:	900 mm
Lintzaaggeleiders:	APA 2 (maat 1)
Laserapparaat (optie):	laserklasse 1M
Motorvermogen:	standaard: 1,5 kW (2,0 pk) optie: 2,2 kW (3,0 pk)
Motorrem:	elektrisch (mechanisch met optionele 2,2 kW motor)
Beschermingsklasse:	IP54
Benodigde ruimte:	zie pagina 2
Gewicht:	ca. 220 kg (netto)
Spanning:	400 V / 50 Hz
Voedingskabel:	Cu, 5-aderig. De doorsnede moet ter plaatse door een erkende elektricien worden bepaald!
Te verbinden fasen:	L1 L2 L3 N PE
Voorzekeren:	16 A
Afzuigmondstuk:	2 x Ø 100 mm volumestroom: 790 m ³ /h
Afzuigcapaciteit:	ca. 1450 m ³ /u bij 20 m/s (droge spanen)
Signaalgeneratorlijn voor afzuigstelsel:	klem 1 + 2 op nokkenschakelaar contact S2 (alleen vanaf 2,2 kW!)



- Let op: De voorschriften van de plaatselijke elektriciteitsmaatschappij zijn van toepassing.
- De impedantie van de foutlus en de geschiktheid van de overstrombeveiligingsinrichting moeten op de plaats van installatie van de machine worden gecontroleerd.
- De aansluiting moet worden uitgevoerd door een erkende elektricien!
- De elektrische schakelschema's voor de machine vindt u in de machinekolom achter het bedieningspaneel.

Emissiewaarden volgens EN ISO 3746:2010

Geluidsvermogen ¹	inactief: 80 dB(A) bewerking: 102 dB(A)
Emissiedrukniveau op de werkplaats ¹	inactief: 67 dB(A) bewerking: 89 dB(A)
Werkplaats-gerelateerde stofemissiewaarde ^{2 3}	0,44 mg/m ³



Zodra de geluidsemissiewaarden van de machine 85 dB(A) overschrijden, moet geschikte gehoorbescherming ter beschikking van het personeel worden gesteld!

¹ Onzekerheidstoelag K = 4dB | ² toelaatbaar 2,0 mg/m³ lucht | ³ Stofemissiewaarden: Bepaald volgens GS-HO-05

Afmetingen en werkplaats

Vooraanzicht:

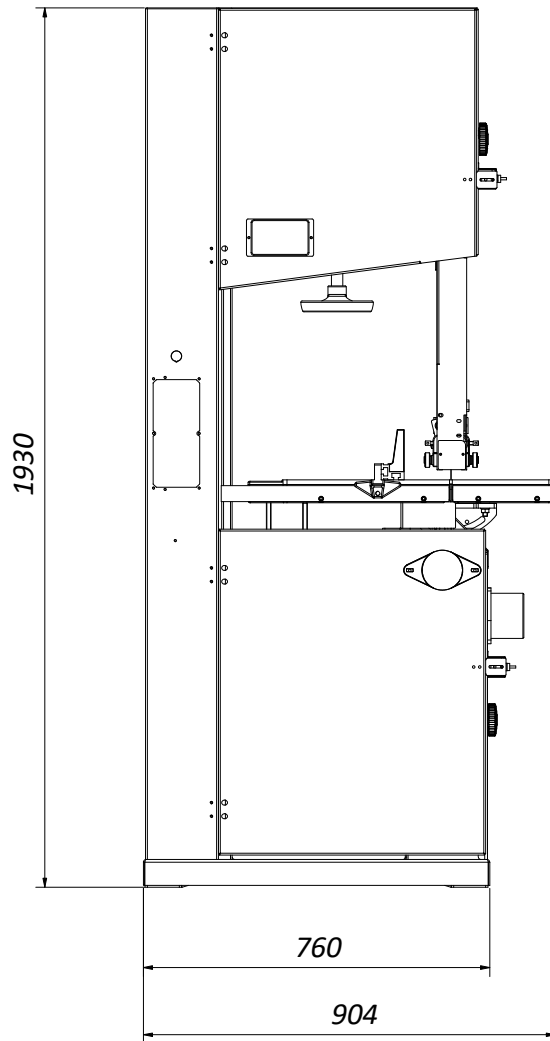

Zijaanzicht:

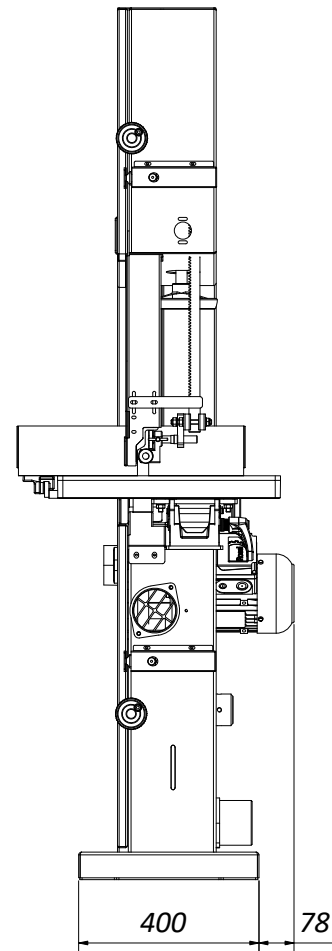

Bovenaanzicht:

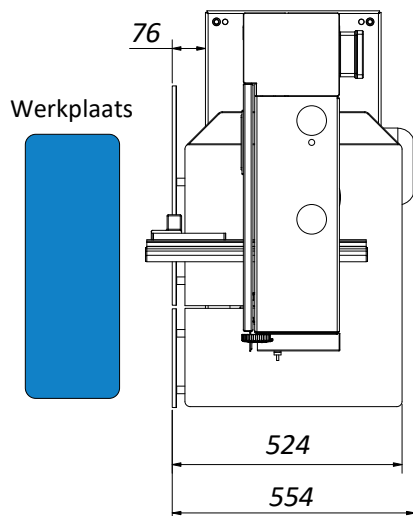

Benodigde ruimte:

De benodigde effectieve ruimte hangt meestal af van de afmetingen van de machine en de afmetingen van de te verwerken werkstukken.

Zorg in het algemeen voor voldoende ruimte rondom de machine en bereken ook de benodigde werkplek voor het bedienend personeel en voor de aan- en afvoer van de werkstukken.

HOKUBEMA Maschinenbau GmbH

Graf-Stauffenberg-Kaserne, Binger Str. 28 | Halle 120

DE 72488 Sigmaringen | Tel. +49 07571 755-0

E-mail: info@hokubema-panhans.de | Web: <https://hokubema-panhans.de>